

**SAMSUNG**

# MANUAL DO USUÁRIO

SM-A176B/DS  
SM-A175F/DS

Português(BR). 06/2025. Rev.1.0

[www.samsung.com.br](http://www.samsung.com.br)

# Índice

## Primeiros passos

- 4 Visão geral do aparelho e funções
- 6 Carregar a bateria
- 8 Chip nano
- 10 Cartão de memória (microSD)
- 12 Ligar ou desligar seu aparelho
- 13 Configuração inicial
- 13 Usar redes
- 14 Samsung account
- 15 Transferir dados de seu aparelho anterior (Smart Switch)
- 15 Conhecer a tela
- 23 Painel de notificações
- 23 Painel de configurações rápidas
- 25 Inserir texto

## Aplicativos e funções

- 27 Instalar ou desinstalar aplicativos
- 28 Telefone
- 30 Contatos
- 34 Câmera
- 44 Galeria
- 48 Múltiplas janelas
- 49 Samsung Internet
- 50 Samsung Wallet
- 52 Samsung Health
- 52 Samsung Notes
- 53 Samsung Members
- 53 Samsung Kids
- 54 Samsung Global Goals
- 54 Samsung Find
- 54 Samsung Shop
- 54 Galaxy Wearable
- 55 Calendário
- 55 Reminder
- 56 Gravador de voz
- 56 Meus Arquivos
- 56 Relógio
- 56 Calculadora
- 57 Gaming Hub
- 57 Game Booster
- 59 SmartThings
- 60 Compartilhar conteúdo
- 61 Music Share
- 62 Smart View
- 62 Aplicativos Google

## Configurações

- 63 Conecte-se com seu Galaxy
- 63 Conexões
  - 64 Wi-Fi
  - 65 Bluetooth
  - 66 NFC e Pagamentos sem contato
  - 67 Protetor de dados
  - 68 Redes permitidas para aplicativos
  - 68 Roteador Wi-Fi
  - 69 Mais configurações de conexão
- 70 Aparelhos conectados
- 71 Modos e Rotinas
- 72 Sons e vibração
  - 73 Qualidade sonora e efeitos
  - 74 Som do aplicativo separado
- 74 Notificações
- 75 Visor
  - 76 Suavidade do movimento
  - 76 Alterar o modo de tela ou ajustar a cor do visor
- 77 Bateria
- 78 Papel de parede e estilo
- 78 Temas
- 78 Tela inicial
- 78 Tela de bloqueio
  - 79 Desbloqueio extra
- 80 Segurança e privacidade
  - 81 Reconhecimento facial
  - 83 Impressões digitais
  - 86 Pasta Segura
  - 89 Samsung Pass
- 90 Local
- 90 Segurança e emergência

- 91 Contas e backup
  - 92 Samsung Cloud
- 92 Google
- 93 Recursos avançados
  - 93 Movimentos e gestos
  - 94 Galaxy Avatar
  - 94 Dual Messenger
- 95 Bem-estar digital e controles parentais
- 96 Assistência do aparelho
- 97 Aplicativos
- 97 Gerenciamento geral
- 98 Acessibilidade
- 99 Atualização de software
- 99 Guia do usuário
- 99 Gerenciamento remoto
- 100 Sobre o telefone

## Notas de uso

- 101 Cuidados ao usar o aparelho
- 103 Notas sobre a embalagem e acessórios
- 104 Situações e soluções para o superaquecimento do aparelho

## Complemento

- 108 Solução de problemas

# Primeiros passos

## Visão geral do aparelho e funções

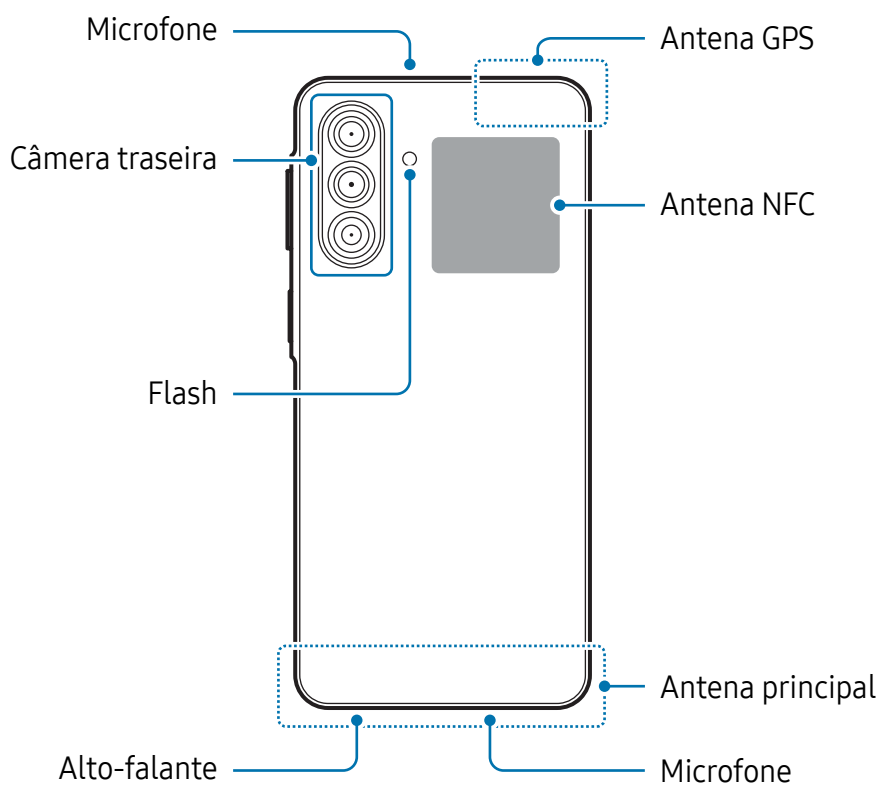
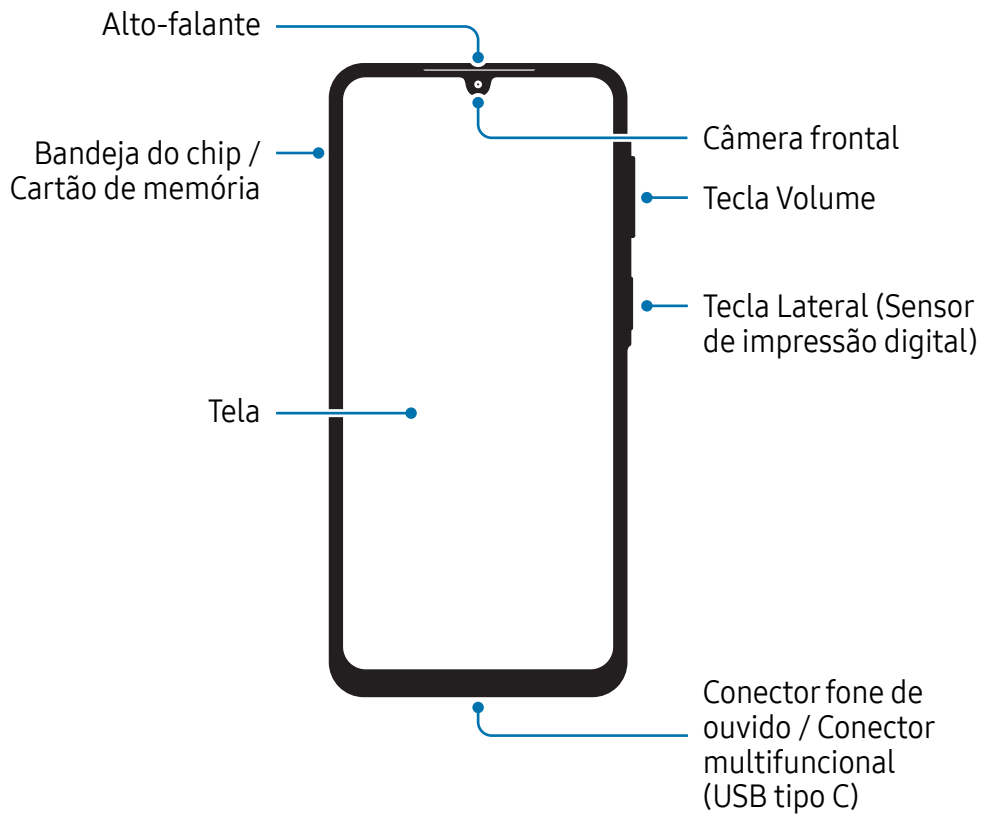

- ⚠ • Ao usar os alto-falantes, reproduzindo arquivos de mídia ou usando o viva-voz, não coloque o aparelho próximo dos seus ouvidos.
- Tome cuidado para não expor as lentes da câmera a fortes fontes de luz, como luz solar direta. Se as lentes da câmera forem expostas a essas condições, o sensor de imagem da câmera pode ser danificado. Um sensor de imagem danificado é irreparável e pode causar pontos ou manchas em fotos.
- Utilizar o aparelho com o corpo de vidro ou acrílico quebrado pode causar risco de ferimento. Utilize o aparelho somente após o reparo em um Centro de Serviços Samsung.
- Se poeira ou materiais estranhos entrarem no microfone, alto-falante ou receptor ou se essas partes forem cobertas, o som do aparelho pode ser abafado ou algumas funções podem não operar normalmente. Se você tentar remover a poeira ou material estranho com um objeto pontiagudo, o aparelho poderá ser danificado e sua aparência poderá ser afetada.
- ✍ • Problemas de conectividade e esgotamento da bateria poderão ocorrer nas seguintes situações:
  - Se você colar adesivos metálicos na área da antena do aparelho.
  - Se você colocar uma capa com material metálico no aparelho.
  - Se você cobrir a área da antena com suas mãos ou com outros objetos enquanto utiliza certas funções, como chamadas ou conexão de dados móveis.
- Não cubra a área dos sensores com acessórios, como adesivos ou uma capa. Isso pode causar mau funcionamento do sensor.

## Teclas físicas

Tecla	Função
	<ul style="list-style-type: none"><li>• Quando o aparelho estiver desligado, mantenha pressionada para ligar.</li></ul>
Lateral	<ul style="list-style-type: none"><li>• Pressione para ativar ou bloquear a tela.</li><li>• Pressione duas vezes ou mantenha pressionada para abrir o aplicativo ou função definida.</li></ul>
Lateral + Diminuir volume	<ul style="list-style-type: none"><li>• Pressione simultaneamente para capturar uma tela.</li><li>• Mantenha pressionada simultaneamente para abrir o menu de desligar o aparelho.</li></ul>

## Configurar a Tecla Lateral

Selecione um aplicativo ou função para iniciar ao pressionar a Tecla Lateral duas vezes ou ao mantê-la pressionada.

Abra o aplicativo **Config.**, toque em **Recursos avançados** → **Tecla Lateral** e selecione a opção desejada.

## Botões virtuais

Ao ativar e desbloquear a tela, os botões virtuais aparecerão na parte inferior da tela.

## Carregar a bateria

Carregue a bateria antes de utilizar o aparelho pela primeira vez ou quando a bateria estiver sem uso por um longo período.

### Carregamento com fio

Conecte uma extremidade do cabo no carregador e a outra extremidade no conector multifuncional do aparelho para carregar a bateria. Após o carregamento completo, desconecte o carregador do aparelho.

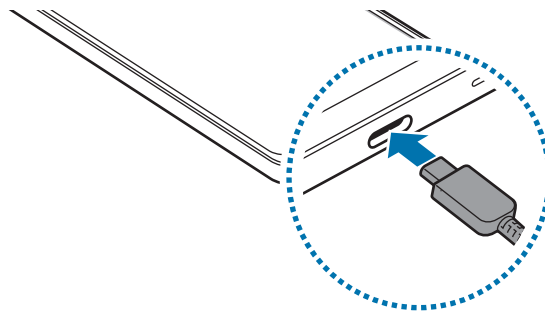

### Carregamento rápido

Use um carregador super rápido ou um carregador rápido.

Você pode verificar o status da conexão do carregador em **Config.** → **Bateria**.

- Se o carregamento rápido não funcionar, abra o aplicativo **Config.**, toque em **Bateria** → **Configurações de carregamento** e verifique se a função desejada está ativada. Verifique também se o cabo USB e o carregador estão conectados corretamente.
- Você pode carregar a bateria enquanto o aparelho ou sua tela estiver desativada.

## Carregar outros aparelhos

Use o cabo USB para carregar outro aparelho móvel com a bateria do seu aparelho.

Conecte seu aparelho e o outro aparelho usando o cabo USB do seu aparelho. Um Adaptador USB pode ser necessário dependendo do outro aparelho.

Quando o carregamento começar, o ícone de carregamento da bateria aparecerá na tela do outro aparelho.



 A janela pop-up de seleção de aplicativos que aparece no seu aparelho serve para configurar a transferência de dados. Não selecione um aplicativo na janela pop-up.

## Reduzir o consumo da bateria

Seu aparelho oferece várias opções que ajudam a economizar bateria.

- Otimize seu aparelho utilizando a função Assistência do aparelho.
- Quando não estiver utilizando o aparelho, desative a tela pressionando a Tecla Lateral.
- Ative o Modo economia de energia.
- Encerre aplicativos desnecessários.
- Desative a função Bluetooth quando não estiver em uso.
- Desative a sincronização automática dos aplicativos que precisam ser sincronizados.
- Diminua o tempo da luz de fundo.
- Diminua o brilho da tela.

## Dicas de carregamento da bateria e precauções

-  Utilize somente baterias aprovadas pela Anatel projetada para o seu aparelho. Baterias incompatíveis podem causar ferimentos graves ou danos ao seu aparelho.
- Recomenda-se o uso de carregadores e cabos aprovados pela Samsung especificamente projetados para o seu aparelho. O uso de carregadores ou cabos incompatíveis pode resultar em ferimentos ou danos ao aparelho.
-  Conectar o carregador incorretamente pode causar sérios danos ao aparelho. Qualquer dano causado por mau uso não é coberto pela garantia.
- Recomenda-se o uso do cabo USB tipo C no aparelho. O uso de um cabo Micro USB pode causar danos ao aparelho.
- Se você carregar o aparelho com o conector multifuncional molhado, o aparelho pode ser danificado. Seque o conector multifuncional completamente antes de carregar o aparelho.

-  • Para economizar energia, desconecte o carregador da tomada quando não estiver em uso. O carregador não possui um botão de liga e desliga, então você deve retirar da tomada para evitar desperdício de energia. O carregador deve permanecer na tomada e acessível enquanto carregar.
- Recomenda-se o uso de um carregador aprovado pela Anatel que garanta o desempenho do carregamento.
- Se a bateria estiver completamente descarregada, você não conseguirá ligar o aparelho, mesmo que o carregador esteja conectado. Aguarde a bateria carregar por alguns minutos antes de tentar ligar o aparelho.
- Se utilizar vários aplicativos ao mesmo tempo, tais como aplicativos de rede ou aplicativos que precisem da conexão de outro aparelho, a bateria descarregará rapidamente. Para evitar de esgotar a bateria durante uma transferência de dados, use sempre esses aplicativos após carregar completamente a bateria.
- Usar uma fonte de energia diferente do carregador USB, por exemplo, um computador, pode resultar em lentidão ao carregar a bateria devido à corrente elétrica ser mais baixa.
- O aparelho pode ser utilizado enquanto carrega, porém pode levar mais tempo para carregar a bateria completamente.
- Se o aparelho receber uma fonte de alimentação instável enquanto carrega, a tela pode não funcionar. Se isto acontecer, desconecte o carregador.
- O aparelho pode aquecer enquanto carrega. Isto é normal e não deve afetar a vida útil ou o desempenho dele. Se a bateria aquecer mais do que o normal, o carregador pode parar de funcionar.
- Se o seu aparelho não carregar adequadamente, leve para um Centro de Serviços Samsung.

## Chip nano

Insira o chip oferecido pela sua operadora.

Ao inserir dois chips, você pode obter dois números ou operadoras em um único aparelho.

-  • Alguns serviços, que requerem conexão de rede, podem estar indisponíveis dependendo da sua operadora.
- Em algumas áreas, a velocidade de transferência de dados pode reduzir se dois chips forem inseridos do que apenas um chip.

## Inserir o chip

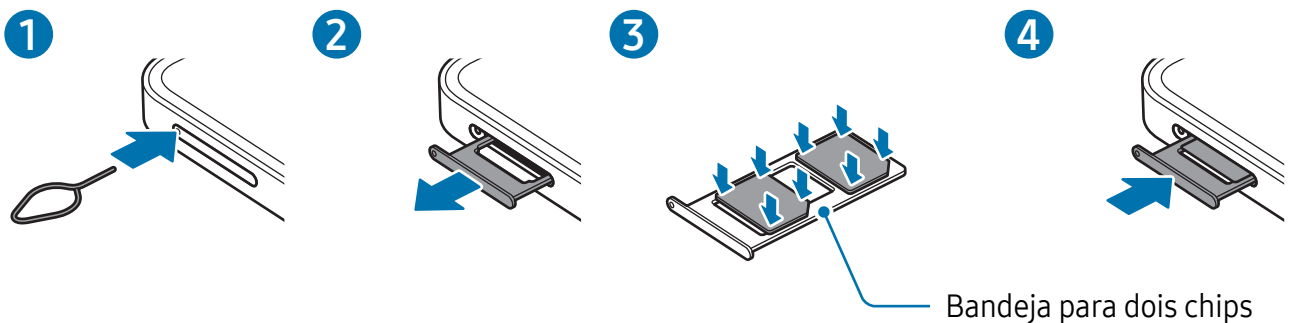

- 1 Insira o extrator no orifício da bandeja para destravá-la.
  - 2 Puxe a bandeja gentilmente para fora do compartimento.
  - 3 Insira o chip na bandeja com os contatos dourados voltados para baixo e pressione gentilmente o chip para dentro da bandeja para encaixá-lo.
  - 4 Insira a bandeja novamente no aparelho.
- ❗ Use somente chip nano.
  - Tenha cuidado para não perder ou deixar terceiros utilizarem o seu chip. A Samsung não se responsabiliza por quaisquer danos ou transtornos causados por perdas ou chips roubados.
  - Certifique-se de que o extrator está perpendicular ao orifício. Caso contrário, o aparelho pode ser danificado.
  - Se o chip não for encaixado firmemente na bandeja, ele poderá se soltar ou cair dela.
  - Se você inserir a bandeja molhada em seu aparelho, ele será danificado. Certifique-se sempre de que a bandeja está seca.
  - Insira a bandeja completamente no aparelho para evitar a entrada de líquidos.

## Posição correta do chip

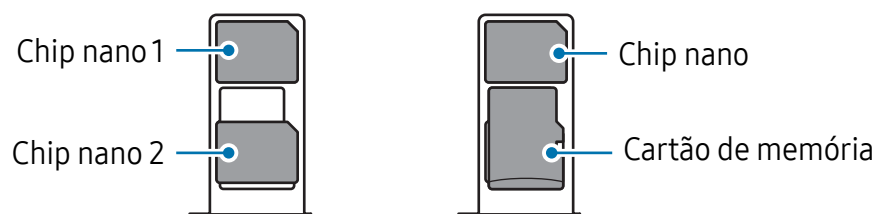

## Gerenciador de chip

Abra o aplicativo **Config.** e toque em **Conexões** → **Gerenciador de chip**.

- **Chips:** ativa os seus chips e define as configurações.
- **Chips preferenciais:** selecione para usar chips específicos para algumas funções, como chamadas de voz, quando dois chips forem ativados.
- **Alternância de dados:** define o aparelho para usar outro chip para serviços de dados se o chip preferido não estiver conectado na rede.



Cobranças adicionais podem ser geradas ao usar esta função.

- **Mais configurações de chip:** define as configurações adicionais.

## Cartão de memória (microSD)

### Inserir um cartão de memória

A capacidade do cartão de memória de seu aparelho pode ser diferente de outros modelos e alguns cartões de memória podem não ser compatíveis dependendo do fabricante e seu tipo. Para verificar a capacidade máxima do seu cartão de memória, consulte o site da Samsung.

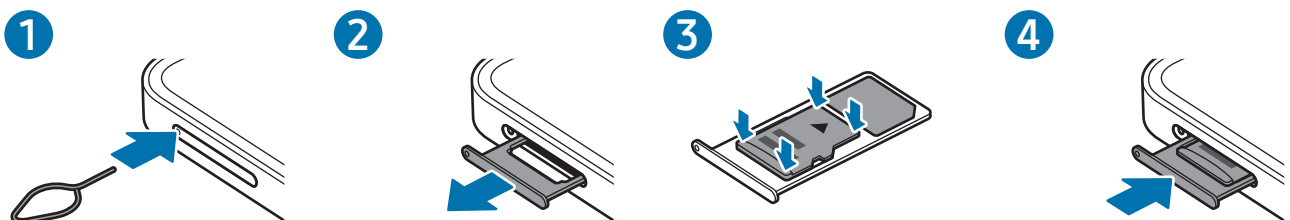

- 1 Insira o extrator no orifício da bandeja do chip/cartão de memória para destravá-la.
- 2 Puxe a bandeja gentilmente para fora do compartimento.
- 3 Coloque o cartão de memória no compartimento com os contatos dourados voltados para baixo e pressione gentilmente o cartão de memória para dentro da bandeja para encaixá-lo.
- 4 Insira a bandeja novamente no compartimento.

- ❗ • Utilize somente cartões de memória microSD.
  - Alguns cartões de memória podem não ser compatíveis com seu aparelho. Utilizar um cartão de memória incompatível pode danificar o aparelho, o cartão de memória ou corromper os dados armazenados nele.
  - Tenha cuidado, insira o cartão de memória com o lado correto.
  - Certifique-se de que o extrator esteja perpendicular ao orifício. Caso contrário, o aparelho poderá ser danificado.
  - Ao remover a bandeja do aparelho, a conexão de dados será desativada.
  - Se o cartão de memória não for encaixado firmemente na bandeja, ele poderá se soltar ou cair dela.
  - Se você inserir a bandeja no seu aparelho enquanto estiver molhada, seu aparelho poderá ser danificado. Certifique-se sempre de que a bandeja está seca.
  - Insira a bandeja completamente no compartimento para evitar a entrada de líquidos em seu aparelho.
- ✍️ • O aparelho suporta apenas sistemas de arquivo FAT e exFAT para cartões de memória. Ao inserir um cartão com uma estrutura de arquivo diferente, seu aparelho irá solicitar que o cartão de memória seja formatado. Para usar o cartão de memória você deve formatá-lo. Se o seu aparelho não conseguir formatar ou reconhecer o cartão de memória, contate o fabricante do cartão de memória ou um Centro de Serviço Samsung.
  - Excluir e gravar frequentemente diminuirá o tempo de vida útil do cartão de memória.
  - Ao inserir um cartão de memória em seu aparelho, o diretório dele será exibido na pasta **Meus Arquivos** → **Cartão SD**.

## Remover o cartão de memória

Antes de remover o cartão de memória, primeiro o desinstale para uma remoção segura.

- 1 Abra o aplicativo **Config.** → **Assistência do aparelho** → **Armazenamento**.
- 2 Deslize para a esquerda para acessar a página do **Cartão SD**.
- 3 Toque em **⋮** → **Desmontar**.

- ⚠ Não remova o armazenamento externo como um cartão de memória ou o armazenamento USB, enquanto o aparelho estiver transferindo ou acessando informações ou logo após transferir dados. Ao fazer isso, dados podem ser perdidos ou corrompidos e pode danificar o armazenamento externo ou o aparelho. A Samsung não se responsabiliza por perdas, incluindo perda de dados causada por mau uso de dispositivos de armazenamento externo.

## Formatar o cartão de memória

Um cartão de memória formatado no computador pode causar incompatibilidade com seu aparelho. Formate o cartão de memória apenas no aparelho.

- 1 Abra o aplicativo **Config.** → **Assistência do aparelho** → **Armazenamento**.
- 2 Deslize para a esquerda para acessar a página do **Cartão SD**.
- 3 Toque em  → **Formatar**.

- ⚠ Antes de formatar o cartão de memória, não se esqueça de fazer um backup dos dados importantes armazenados em seu aparelho. A garantia do fabricante não cobre perda de dados pelo uso incorreto por parte do usuário.

## Ligar ou desligar seu aparelho

-  Siga todos os avisos e instruções recomendadas pelo pessoal autorizado em áreas onde aparelhos sem fio são proibidos, tais como aviões e hospitais.

### Ligar o aparelho

Mantenha pressionada a Tecla Lateral por alguns segundos para ligar o aparelho.

### Desligar o aparelho

- 1 Para desligar o aparelho, mantenha as teclas Lateral e Diminuir volume pressionadas simultaneamente. Como alternativa, abra o painel de configurações rápidas e toque em .
- 2 Toque em **Desligar** → **Desligar**.  
Para reiniciar o aparelho, toque em **Reiniciar** → **Reiniciar**.

-  Se deseja definir o aparelho para desligar ao manter pressionada a Tecla Lateral, toque em **Configurações da Tecla Lateral** → **Manter pressionado** → **Menu Desligar**.

## Forçar reinício

Se o seu aparelho estiver travado e sem operação, mantenha as teclas Lateral e Diminuir volume pressionadas simultaneamente por mais de 7 segundos para reiniciá-lo.

## Chamada de emergência

Você pode fazer uma chamada de emergência ou verificar suas informações médicas salvas.

Mantenha as teclas Lateral e Diminuir volume pressionadas simultaneamente e toque em **Emergência** ou **Informações médicas**. Como alternativa, abra o painel de configurações rápidas e toque em  → **Emergência** ou **Informações médicas**.

 Para gerenciar suas informações médicas e contatos de emergência, abra o aplicativo **Config.** e toque em **Segurança e emergência**.

## Configuração inicial

Ao ligar pela primeira vez ou após executar uma restauração de dados, siga as instruções na tela para configurá-lo.

 Se você não se conectar a uma rede Wi-Fi, você não conseguirá definir algumas funções do aparelho durante a configuração inicial.

## Usar redes

Você pode utilizar redes, como uma rede Wi-Fi, Bluetooth, NFC ou móvel.

Abra o aplicativo **Config.**, toque em **Conexões** e toque na opção da rede desejada para ativar.

Para a rede móvel, toque em **Uso de dados** e toque na opção **Dados móveis** para ativar.

Quando não estiver utilizando a rede, toque novamente na opção **Dados móveis** para desativar.

 Algumas funções podem estar indisponíveis dependendo do modelo.

## Samsung account

Usar a Samsung account lhe permite desfrutar de uma variedade de serviços Samsung fornecidos por aparelhos móveis, TVs e pelo site da Samsung.

Para verificar a lista de serviços que podem ser utilizados com sua Samsung account, visite o site [account.samsung.com](https://account.samsung.com).

- 1 Abra o aplicativo **Config.** e toque em **Conecte-se com seu Galaxy**.  
Como alternativa, abra o aplicativo **Config.** e toque em **Contas e backup** → **Gerenciar contas** → **Adicionar conta** → **Samsung account**.
- 2 Acesse sua Samsung account. Se você não possui uma Samsung account, toque em **Esqueceu a senha ou não tem uma conta?** → **Criar conta**.

### Encontrar seu ID e restaurar sua senha

Se esquecer seu ID da Samsung account ou senha, toque em **Esqueceu a senha ou não tem uma conta?** → **Esqueci o ID** ou **Esqueci a senha** na tela de registro da Samsung account. Você pode localizar seu ID ou restaurar sua senha após inserir as informações solicitadas.

### Remover sua Samsung account

Ao remover sua Samsung account registrada no aparelho, seus dados, como contatos ou eventos, também serão removidos.



- 1 Abra o aplicativo **Config.** e toque em **Contas e backup** → **Gerenciar contas**.
- 2 Selecione sua Samsung account → **Meu perfil** e toque em **Sair** na parte inferior da tela.
- 3 Toque em **Sair**, insira a senha de sua Samsung account e toque em **OK**.

## Transferir dados de seu aparelho anterior (Smart Switch)

Transfira dados do seu aparelho com o cabo USB ou sem fios. Você pode também transferir dados do armazenamento externo ou computador.



Abra o aplicativo **Config.**, toque em **Contas e backup** → **Transf. dados p/ config. apar.**, e siga as instruções na tela para transferir dados.

Visite o site [www.samsung.com/smartswitch](http://www.samsung.com/smartswitch) para mais detalhes e limitações.

- Para transferir dados usando armazenamento externo, toque em .
- Para verificar o dado que foi transferido, toque em  → **Resultado da transferência**.
-  • Esta função pode não ser suportada em alguns aparelhos ou computadores.
- A Samsung trata os direitos autorais com muita seriedade. Transfira somente conteúdos que possua o direito de transferir.

## Conhecer a tela

### Controlar a tela

- Toçar: toque na tela.
- Manter pressionado: mantenha a tela pressionada por aproximadamente 2 segundos.
- Arrastar: mantenha um item pressionado e arraste-o para a nova posição.
- Toçar duas vezes: toque duas vezes na tela.
- Deslizar: deslize para cima, para baixo, para a esquerda ou para a direita.
- Afastar e juntar: afaste dois dedos ou junte-os na tela.
-  • Não permita que a tela entre em contato com outros aparelhos elétricos. Descargas eletrostáticas podem causar mau funcionamento da tela.
- Para evitar danos na tela, não toque com nenhum instrumento pontiagudo e não aplique pressão excessiva com a ponta de seus dedos ou outro objeto.
- Recomenda-se não usar gráficos fixos em parte ou em toda a tela por longos períodos. Fazer isso pode resultar em imagens persistentes (desvanecendo na tela) ou efeito duplicado.
-  O aparelho pode não reconhecer as entradas de toque próximas as bordas da tela, que estão fora da área de entrada de toque.

## Barra de navegação (botões virtuais)

Ao ativar a tela, os botões virtuais aparecerão na barra de navegação na parte inferior da tela. Os botões virtuais estão definidos por padrão para as funções Recentes, Início e Voltar. As funções dos botões podem alterar de acordo com o aplicativo que está sendo utilizado ou ambiente de uso.

Botão	Função
Recentes (   )	Toque para abrir a lista de aplicativos recentes.
Início (○)	<ul style="list-style-type: none"><li>Toque para retornar à Tela inicial.</li><li>Mantenha pressionado para iniciar a função <b>Circule para pesquisar</b>. Toque ou desenhe um círculo em volta da imagem ou texto.</li></ul>
Voltar (<)	Toque para retornar à tela anterior.

## Ocultar a barra de navegação

Verifique arquivos ou use aplicativos aproveitando mais a tela ao ocultar a barra de navegação.

Abra o aplicativo **Config.**, toque em **Visor** → **Barra de navegação** → **Gestos de deslizamento**.

## Tela inicial e Tela de aplicativos

A Tela inicial é o ponto de partida para acessar todas as funções do aparelho. Ela exibe ícones indicadores, widgets, atalhos para aplicativos e muito mais.

A Tela de aplicativos exibe ícones para todos os aplicativos incluindo quaisquer novos instalados.

## Alterar entre a Tela inicial e a Tela de aplicativos

Na Tela inicial, deslize para cima para abrir a Tela de aplicativos.

Para voltar a Tela inicial, deslize para cima ou para baixo na Tela de aplicativos. Como alternativa, toque no Botão Início (○) ou Botão Voltar (<).

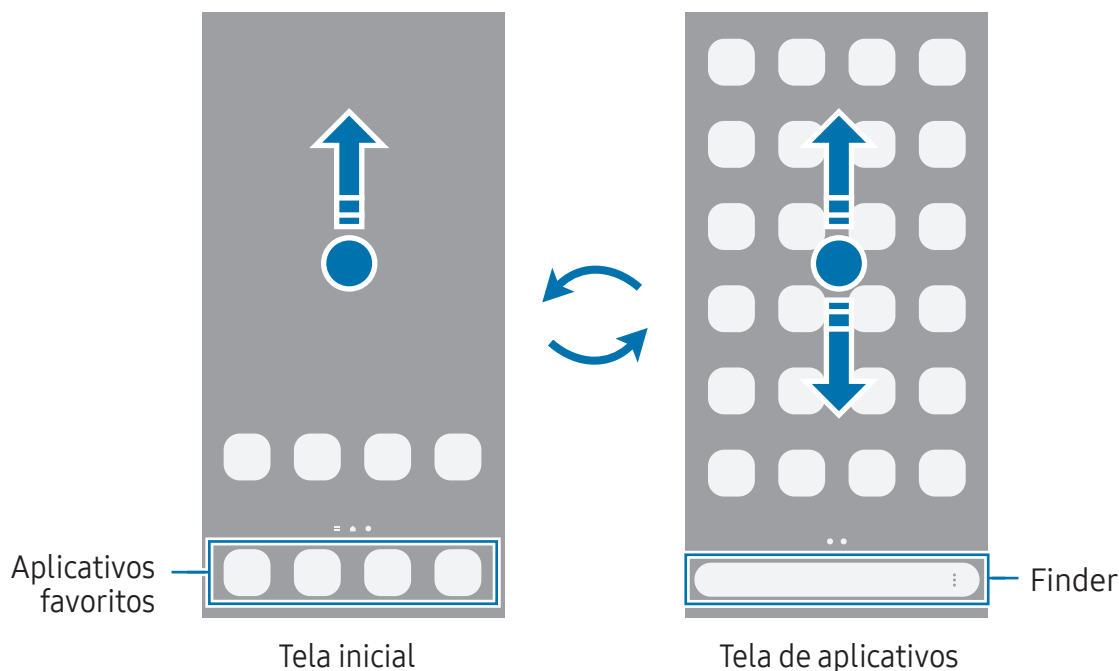

Ao adicionar o ícone Aplicativos na Tela inicial, você conseguirá abrir a Tela de aplicativos ao tocar no ícone. Na Tela inicial, mantenha pressionada uma área vazia, toque em **Configurações** e toque na opção **Exibir o Ícone de aplicativos na Tela inicial** para ativar. O ícone Aplicativos (📁) será adicionado na parte inferior da Tela inicial.

## Editar a Tela inicial

Na Tela inicial, mantenha uma área vazia pressionada ou junte seus dedos na tela para acessar as opções de edição. Você pode definir o papel de parede, adicionar widgets e muito mais.

- **Papel de parede e est...:** altera as configurações do papel de parede para a Tela inicial e de bloqueio.
- **Temas:** altera o tema do aparelho. Elementos visuais da tela, como cores, ícones e papéis de parede, serão alterados dependendo do tema selecionado.
- **Widgets:** são pequenos aplicativos que iniciam funções de aplicativos específicas para oferecer informações e um acesso prático na sua Tela inicial. Selecione um widget e toque em **Adicionar**. O widget será adicionado à Tela inicial.
- **Configurações:** define as configurações para a Tela inicial, como aparência da tela.

Você pode também adicionar, remover ou reordenar painéis da Tela inicial.

- Adicionar painéis: deslize para a esquerda e toque em **+**.
- Mover painéis: arraste a miniatura de um painel para uma nova posição.
- Apagar painéis: toque no ícone **🗑️** no painel.

## Exibir todos os aplicativos na Tela inicial

Sem utilizar uma Tela de aplicativos separada, você pode definir o aparelho para exibir todos os aplicativos na Tela inicial. Na Tela inicial, mantenha uma área vazia pressionada e toque em **Configurações** → **Aparência da Tela inicial** → **Apenas a Tela inicial** → **Aplicar**.

## Iniciar o Finder

Pesquise por conteúdos no aparelho.

- 1 Na Tela de aplicativos, toque em **Pesquisar**.
- 2 Insira uma palavra-chave.  
Os aplicativos e conteúdos serão pesquisados em seu aparelho.  
Ao tocar em  no teclado, você poderá pesquisar por mais conteúdo.

## Mover itens

Arraste um item para uma nova posição. Para mover o item para outro painel, arraste para a lateral da tela. Ao manter pressionado um item e tocar em **Selecionar**, você consegue selecionar mais itens e movê-los juntos de uma só vez.

Para adicionar um atalho de aplicativo na Tela inicial, mantenha um item pressionado na Tela de aplicativos e toque em **Ad. à Tela inicial**. Um atalho para o aplicativo será adicionado na Tela inicial.

Você pode também mover aplicativos frequentemente utilizados para a área de favoritos na parte inferior da Tela inicial.

## Criar pastas

Na Tela inicial ou Tela de aplicativos, mantenha um aplicativo pressionado e arraste-o sobre outro aplicativo.

Uma nova pasta contendo os aplicativos selecionados será criada. Toque em **Nome da pasta** e dê um nome para a pasta.

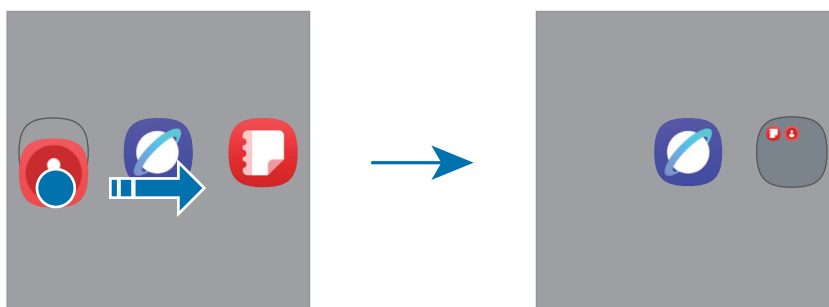

- **Adicionar mais aplicativos**

Toque em **+** na pasta. Marque os aplicativos que deseja adicionar e toque em **OK**. Você pode também adicionar um aplicativo arrastando-o para a pasta.

- **Mover aplicativos de uma pasta**

Arraste um aplicativo para uma nova posição.

- **Excluir uma pasta**

Mantenha uma pasta pressionada e toque em **Excluir**. Somente a pasta será excluída. Os aplicativos da pasta serão realocados na Tela de aplicativos.

## Painel Edge

Você pode acessar seus aplicativos favoritos e funções dos Painéis Edge.

Deslize a aba do Painel Edge para o centro da tela.

Se a aba do Painel Edge não estiver visível, abra o aplicativo **Config.**, toque em **Visor** e toque na opção **Painéis Edge** para ativar.

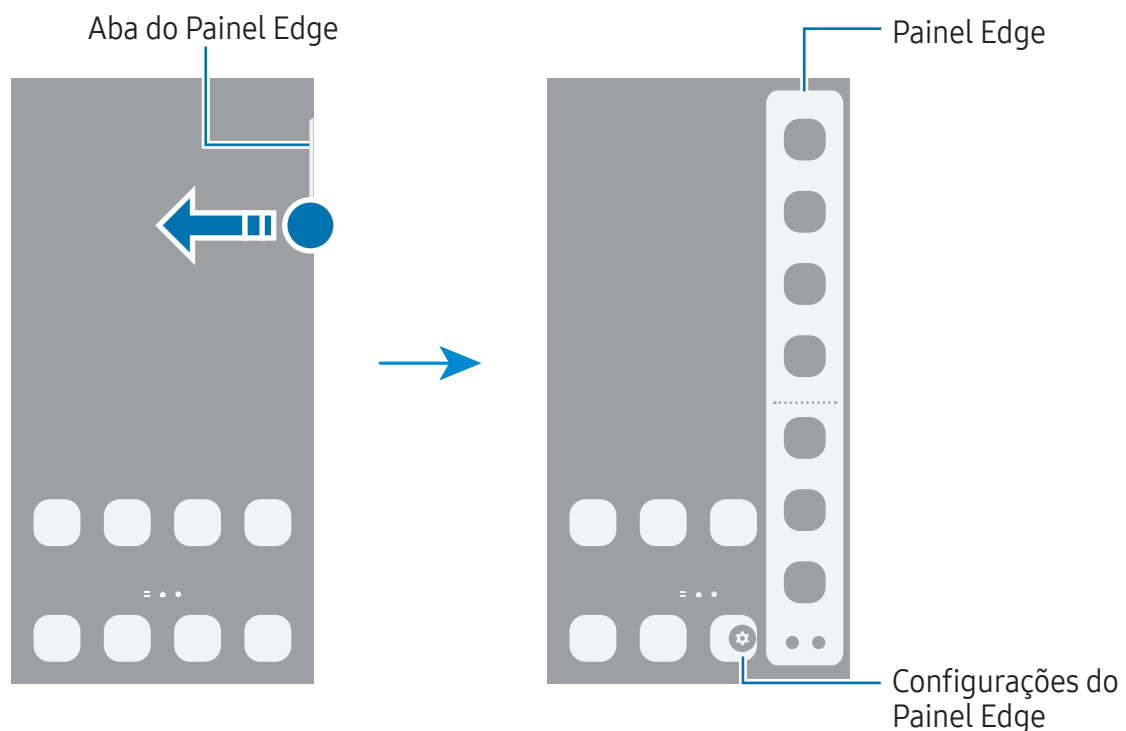

## Tela de bloqueio

Pressionar a Tecla Lateral desativa e bloqueia a tela. A tela também é desativada se o aparelho não for usado por um período específico.

Para desbloquear a tela, deslize em qualquer direção exceto para baixo com a tela ativada.

Se a tela estiver desativada, ou o Always On Display ativado, pressione a Tecla Lateral ou dê um toque duplo para ativá-la.

## Editar atalhos

Você pode alterar os atalhos na parte inferior da Tela de bloqueio para outros aplicativos ou funções desejadas.

Mantenha pressionada a Tela de bloqueio, toque no ícone de atalho, selecione o aplicativo ou função desejada e toque em **Concluído**.

## Alterar o modo de bloqueio de tela

Para alterar o modo de bloqueio de tela, abra o aplicativo **Config.**, toque em **Tela de bloqueio** → **Bloqueio de tela e biometria** e selecione um modo.

Ao definir um Padrão, PIN, Senha ou seus dados biométricos como modo de bloqueio de tela, você pode proteger suas informações pessoais evitando que outras pessoas acessem seu aparelho. Após definir um modo, o aparelho solicitará um código de desbloqueio toda vez que for desbloqueá-lo.

 Ao inserir o código de desbloqueio incorreto várias vezes seguidas e atingir o limite de tentativas, você pode definir seu aparelho para executar uma restauração para o padrão de fábrica. Abra o aplicativo **Config.**, toque em **Tela de bloqueio** → **Config. da tela de bloqueio**, desbloqueie a tela usando o modo de bloqueio de tela predefinido e toque na opção **Restaurar padrão fábrica** para ativar.

## Ícones indicadores

Os ícones indicadores aparecerão na barra de status no topo da tela. Os ícones listados na tabela são os mais comuns.

Ícone	Significado
•	Novas notificações
⊘	Sem sinal
▬▬▬	Intensidade do sinal
▬▬▬	Roaming (fora de área)

Ícone	Significado
	Rede GPRS conectada
	Rede EDGE conectada
	Rede UMTS conectada
	Rede HSDPA conectada
	Rede HSPA+ conectada
	Rede LTE conectada
	Rede 5G conectada (Modelo compatível com rede 5G)
	Rede LTE conectada na rede LTE que inclui a rede 5G
	Wi-Fi conectado
	Bluetooth ativado
	Serviços de localização em uso
	Chamada em andamento
	Chamada perdida
	Alarme ativado
	Modo Silencioso / Modo Vibração
	Modo offline ativado
	Erro ocorrido ou atenção necessária
	Bateria carregando / Nível da bateria



- A barra de status poderá não aparecer no topo da tela em alguns aplicativos. Para exibir a barra de status, deslize o topo da tela para baixo.
- Alguns ícones aparecem somente ao abrir o painel de notificações.
- Algumas notificações serão exibidas com um ponto.
- Os ícones indicadores podem parecer diferentes dependendo da operadora ou do modelo.

## Capturar tela

Capture uma tela enquanto utiliza o aparelho e escreva, rabisque, recorte ou compartilhe a tela capturada. Você pode capturar a tela atual e uma área que pode ser percorrida.





### Como capturar uma tela

Use um dos seguintes métodos para capturar uma tela. Você conseguirá acessar as telas capturadas na **Galeria**.

- Teclas de captura  
Pressione as teclas Lateral e Diminuir volume simultaneamente.
- Capturar ao deslizar  
Deslize a lateral de sua mão para esquerda ou para a direita sobre a tela.  
Se esta função não estiver ativada, abra o aplicativo **Config.**, toque em **Recursos avançados** → **Movimentos e gestos** e toque na opção **Deslizar a lateral da mão para capturar** para ativar.

 Pode não ser possível capturar tela enquanto utiliza alguns aplicativos e funções.

Após capturar uma tela, use uma das seguintes opções da barra de ferramentas na parte inferior da tela:

-  : captura o conteúdo atual e o conteúdo oculto em uma página estendida, por exemplo, uma página da internet. Ao tocar em , a tela percorrerá para baixo automaticamente e mais conteúdo será capturado.
-  : escreve ou desenha na tela capturada ou recorte uma parte da tela capturada. Você pode acessar a área recortada na **Galeria**.
- **#** : adiciona tags à tela capturada. Para pesquisar por telas capturadas pelas tags, abra o aplicativo **Galeria** e toque em **Q**. Você pode acessar a lista de tags e pesquisar pela tela capturada desejada. Se a lista de tags não aparecer, toque em **⋮** → **Configurações de pesquisa** → **Categorias de pesquisa** e toque na opção **Minhas tags** para ativar.
-  : compartilha a tela capturada.

 Se as opções na tela capturada não estiverem visíveis, abra o aplicativo **Config.**, toque em **Recursos avançados** → **Telas capturadas** e toque na opção **Exibir barra ferram. ao capturar** para ativar.

## Painel de notificações

Ao receber novas notificações, ícones indicadores aparecerão na barra de status. Abra o painel de notificações para verificar os detalhes.

Para abrir o painel de notificações, deslize de cima para baixo, exceto do lado direito. Para fechar o painel de notificações, deslize para cima na tela.

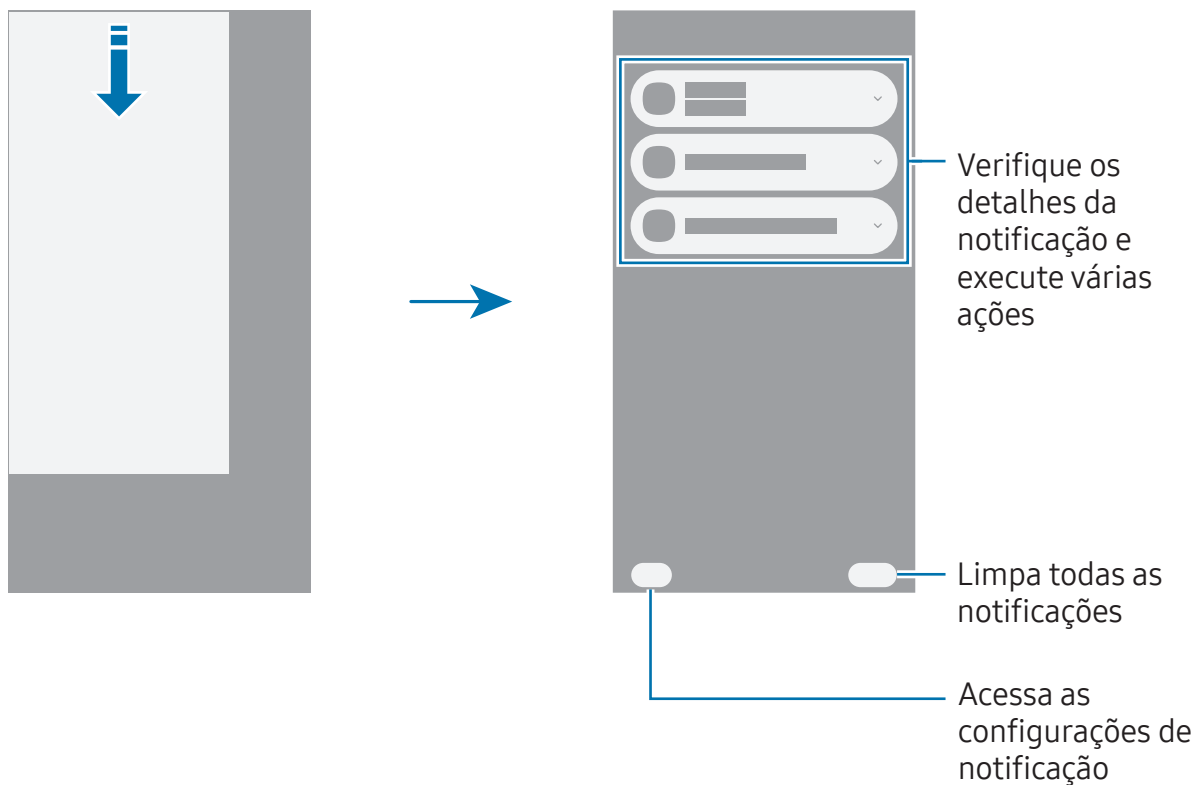

## Painel de configurações rápidas

Você pode ativar ou desativar funções específicas, como Wi-Fi ou Bluetooth, tocando em cada botão.

Para abrir o painel de configurações rápidas, deslize para baixo a partir do lado superior direito da tela. Para fechar o painel de configurações rápidas, deslize a tela de baixo para cima.

Para acessar mais configurações detalhadas, mantenha um botão pressionado. Para editar os botões, toque em  → **Editar**.

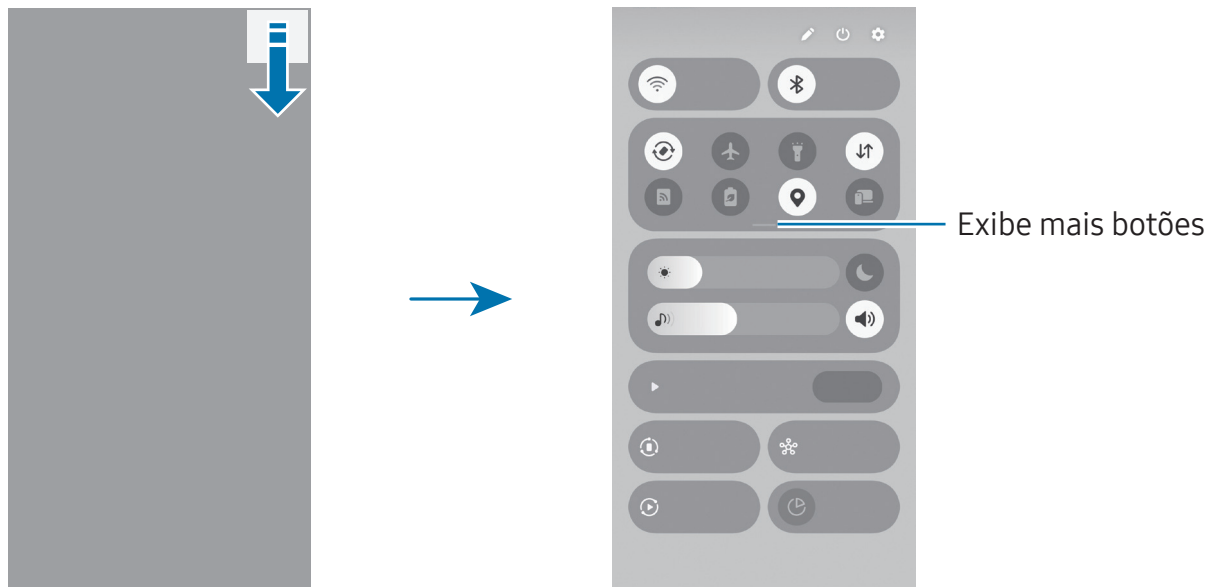

 Esta imagem pode variar dependendo do país ou modelo.

## Controlar a reprodução de mídia

Controle a mídia em seu telefone e aparelhos próximos conectados no painel de configurações rápidas.

- 1 Abra o painel de configurações rápidas e toque em **Saída de mídia**.
- 2 Toque nos ícones para controlar a reprodução.

## Controlar aparelhos próximos

Controle aparelhos próximos conectados ou conecte outros aparelhos próximos no painel de configurações rápidas.

- 1 Abra o painel de configurações rápidas e toque em **Aparelhos próximos**.  
Os aparelhos próximos conectados aparecerão com uma linha conectando-os ao círculo ao redor do seu telefone.
- 2 Selecione um aparelho próximo para controlá-lo.
  - Para conectar outros aparelhos próximos, arraste um aparelho do painel na parte inferior da tela para o círculo.
  - Para encerrar a conexão do aparelho, arraste o aparelho para o painel na parte inferior da tela.

## Controlar aparelhos frequentemente utilizados

Controle aparelhos conectados a aplicativos de controle, como SmartThings, e rotinas manuais no painel de configurações rápidas.

- 1 Abra o painel de configurações rápidas e toque em **SmartThings**.
- 2 Toque no seletor ao lado do aplicativo que você deseja ativar e toque em **Iniciar**. Aparelhos conectados e rotinas manuais serão exibidos.
- 3 Selecione um aparelho para controlá-lo ou selecione uma rotina manual para iniciá-la.

## Inserir texto

### Formato do teclado

Um teclado aparecerá automaticamente quando você digitar um texto.

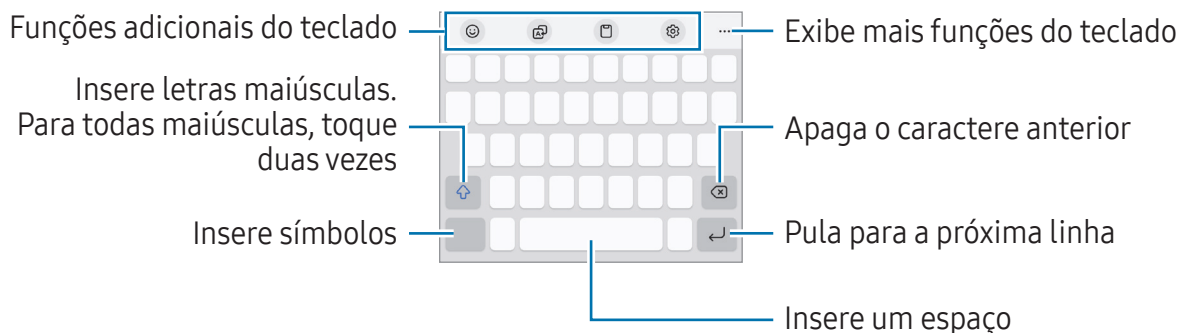

- ✎ A entrada de texto não é suportada em alguns idiomas. Para inserir texto, você deve alterar o idioma de entrada para um dos idiomas suportados.

### Alterar o idioma de entrada

Toque em (⚙️) → **Idiomas e Teclados** → **Gerenc. idioma de entrada** e selecione os idiomas para utilizar. Ao selecionar dois ou mais idiomas, você poderá alterá-los ao tocar em (🌐).



Para mudar o tipo de teclado, toque em (⚙️) → **Idiomas e Teclados**, selecione um idioma e o tipo de teclado desejado.

- ✎ No teclado **3 x 4**, uma tecla possui três ou quatro caracteres. Para inserir um caractere, toque na tecla correspondente repetidamente até que o caractere desejado apareça.

## Usar o botão do teclado





Você pode alterar o método de entrada de texto ao tocar no botão do teclado na barra de navegação.

Para alterar o botão do teclado na barra de navegação, mantenha o botão do teclado pressionado e selecione uma opção desejada.



-  : insere texto por voz.
-  : altera o teclado.

 Se o botão do teclado não aparecer na barra de navegação, abra o aplicativo **Config.**, toque em **Gerenciamento geral** → **Lista de teclados e padrão** e toque na opção **Botão do teclado na barra de navegação** para ativar.

## Funções adicionais do teclado



-  : insere avatares, stickers e muito mais.  
Você pode também inserir stickers avatares parecidos com você.
-  : traduz o texto e insere ele.
-  : adiciona um item da área de transferência.
-  : altera as configurações do teclado.

Toque em **•••** para usar mais funções do teclado.

-  : altera para o modo de operação com uma mão.
-  : altera o modo do teclado.
-  : edita a lista de funções do teclado.

 Algumas funções podem não estar disponíveis dependendo da operadora ou modelo.

## Copiar e colar

- 1 Mantenha pressionado um texto.
- 2 Arraste o ícone de seleção de texto esquerdo  ou o ícone de seleção de texto direito  para selecionar o texto desejado ou toque em **Selecionar tudo** para selecionar todo o texto.
- 3 Toque em **Copiar** ou **Recortar**.  
O texto selecionado é copiado para a área de transferência.
- 4 Mantenha pressionado onde o texto será inserido e toque em **Colar**.

# Aplicativos e funções

## Instalar ou desinstalar aplicativos

### Galaxy Store

Compre e baixe mais aplicativos. Você pode baixar aplicativos especializados para aparelhos da linha Samsung Galaxy.

Abra o aplicativo **Store**. Pesquise aplicativos por categoria ou toque em **Q** para procurar por palavra-chave.



- Este aplicativo pode estar indisponível dependendo da sua operadora ou modelo.
- Para alterar as configurações de atualização automática, toque em **Menu** →  → **Atualização automática de apps** e selecione uma opção.

### Play Store

Compre e baixe mais aplicativos.

Abra o aplicativo **Play Store**. Navegue pelos aplicativos por categorias ou pesquise com uma palavra-chave.



- Para alterar as configurações de atualização automática, selecione o seu perfil na parte superior da tela, toque em **Configurações** → **Preferências de rede** → **Atualizar apps automaticamente** e selecione uma opção.

## Gerenciar aplicativos

### Desinstalar ou desativar aplicativos

Mantenha um aplicativo pressionado e selecione uma opção.

- **Desinstalar**: desinstala os aplicativos baixados.
- **Desativar**: desativa os aplicativos padrões selecionados que não podem ser desinstalados do aparelho.



- Alguns aplicativos podem não ser compatíveis com essa função.

## Ativar aplicativos

Abra o aplicativo **Config.**, toque em **Aplicativos** →  → **Desativado** → **OK**, selecione um aplicativo e toque em **Ativar**.

## Definir permissões para aplicativos

Para alguns aplicativos operarem devidamente, eles podem precisar de permissão para acessar ou usar informações no seu aparelho.

Para acessar as configurações de permissão do aplicativo, abra o aplicativo **Config.** e toque em **Aplicativos**. Selecione um aplicativo e toque em **Permissões**. Você pode verificar a lista de permissões e alterá-las.

Para verificar ou alterar as configurações das permissões por categoria de permissão, abra o aplicativo **Config.** e toque em **Aplicativos** →  → **Gerenciar permissões**. Selecione um item e selecione um aplicativo.



 Não conceder as permissões aos aplicativos, suas funções básicas podem não funcionar corretamente.

# Telefone

## Introdução

Faça ou atenda uma chamada ou videochamada.

## Fazer chamadas

- 1 Abra o aplicativo **Telefone** e toque em **Teclado**.
- 2 Insira um número de telefone.
- 3 Toque em  para fazer uma chamada, ou toque em  para fazer uma videochamada.

## Fazer chamadas pelo registro de chamadas ou pela lista de contatos

Abra o aplicativo **Telefone**, toque em **Recentes** ou **Contatos**, e deslize um contato ou um número de telefone para a direita para fazer uma chamada.

Se esta função estiver desativada, toque em  → **Configurações** → **Outras configurações de chamada** e toque na opção **Desliz. para ligar/enviar mensagem** para ativar.

## Usar a discagem rápida

Para definir um número para a discagem rápida, abra o aplicativo **Telefone**, toque em **Teclado** →  → **Números de discagem rápida**, selecione uma posição e adicione um contato da lista do telefone.

Para fazer uma chamada, mantenha pressionado o número de discagem rápida no teclado. Para números de discagem rápida na posição 10 ou adiante, toque no primeiro dígito do número e mantenha pressionado o último dígito.

Por exemplo, se definir um contato na posição **123**, toque em **1**, **2** e mantenha pressionado o número **3**.

## Fazer uma chamada internacional

- 1 Abra o aplicativo **Telefone** e toque em **Teclado**.
- 2 Mantenha pressionado o dígito **0** até o sinal de + aparecer.
- 3 Insira o código do país, código de área e número de telefone e toque em .

## Receber chamadas



### Atender uma chamada

Ao receber uma chamada, deslize o ícone  para fora do círculo maior.

### Rejeitar uma chamada

Ao receber uma chamada, deslize o ícone  para fora do círculo maior.

Para enviar uma mensagem ao rejeitar uma chamada, deslize a barra **Enviar mensagem** para cima e selecione uma mensagem para enviar.

Para criar várias mensagens de rejeição, abra o aplicativo **Telefone** e toque em  → **Configurações** → **Mensagens de rejeição rápida**, insira uma mensagem e toque em .

## Bloquear números de telefone



Bloqueie as ligações de números específicos adicionados na sua lista de bloqueio.

Abra o aplicativo **Telefone**, toque em  → **Configurações** → **Bloquear números** selecione os contatos ou números de telefone para salvar na lista de números bloqueados.

Quando os números bloqueados tentarem ligar, você não receberá notificações. As chamadas serão registradas na lista.

-  Você pode também bloquear chamadas de pessoas que não exibem seus identificadores de chamada. Toque na opção **Bloq. chamadas de núm. desconhecido** para ativar.

## Opções durante chamadas

-  → **Gravar chamada**: grava a chamada. Ao gravar uma conversa, o arquivo será salvo em **Meus Arquivos** → **Armazenamento interno** → **Recordings** → **Call**.
  - **Adicionar chamada**: faz uma segunda chamada. A primeira chamada será colocada em espera. Ao encerrar a segunda chamada, a primeira chamada será retomada.
  - **Colocar chamada em e..**: mantém uma chamada em espera.
  - **Bluetooth**: alterna para o fone de ouvido Bluetooth, se ele estiver conectado no aparelho.
  - **Viva-voz**: ativa ou desativa o viva-voz. Ao utilizar o viva-voz, mantenha o aparelho longe de seus ouvidos.
  - **Silenciar**: desativa o microfone de modo que o outro participante não possa lhe escutar.
  - **Teclado / Ocultar**: exhibe ou oculta o teclado.
  -  : encerra a chamada atual.
-  Algumas funções podem não estar disponíveis dependendo da operadora ou modelo.

## Contatos

### Introdução

Crie novos contatos ou gerencie os existentes no aparelho.

### Adicionar contatos

#### Criar um novo contato

- 1 Abra o aplicativo **Contatos** e toque em .
- 2 Selecione um local de armazenamento.
- 3 Insira as informações do contato e toque em **Salvar**.

## Importar contatos

Adicione contatos para o seu aparelho a partir de outros armazenamentos.

- 1 Abra o aplicativo **Contatos** e toque em  → **Configurações** → **Importar contatos**.
- 2 Siga as instruções na tela para importar os contatos.

## Sincronizar contatos com suas contas on-line





Sincronize os contatos do seu aparelho com os contatos on-line salvos em contas como a Samsung account.

- 1 Abra o aplicativo **Config.**, toque em **Contas e backup** → **Gerenciar contas** e selecione a conta para sincronizar.
- 2 Toque em **Sincronizar a conta** e toque na opção **Contatos** para ativar.

## Pesquisar por contatos

Abra o aplicativo **Contatos**. Toque em **Q** no topo da lista de contatos e insira as iniciais da pesquisa.

Toque no contato. Em seguida, faça uma das seguintes ações:

-  : efetua uma chamada.
-  : envia uma mensagem.
-  : efetua uma videochamada.
-  : envia um e-mail.

## Excluir contatos

- 1 Abra o aplicativo **Contatos** e toque em  → **Selecionar**.
- 2 Selecione os contatos e toque em **Excluir**.

Para excluir contatos um por um, toque em um contato da lista e toque em **Mais** → **Excluir**.

## Compartilhar contatos

Você pode compartilhar contatos com outras pessoas utilizando várias opções de compartilhamento.

- 1 Abra o aplicativo **Contatos** e toque em  → **Selecionar**.
- 2 Selecione os contatos e toque em **Compartilhar**.
- 3 Selecione a informação do contato para compartilhar e toque em **Concluir**.
- 4 Selecione um método de compartilhamento.

## Criar grupos

Você pode adicionar grupos, como Família ou Amigos e gerenciar os contatos por grupo.

- 1 Abra o aplicativo **Contatos** e toque em **Grupos** → .
- 2 Siga as instruções na tela para criar um grupo.

## Combinar contatos duplicados

Se sua lista de contatos inclui contatos duplicados, combine-os em um único contato para organizá-la.

- 1 Abra o aplicativo **Contatos** e toque em  → **Configurações** → **Mesclar contatos duplicados**.
- 2 Marque os contatos e toque em **Combinar**.

## Configurar seu perfil

Você pode definir sua imagem de perfil e cartão.

- 1 Abra o aplicativo **Contatos** e toque em seu perfil.
- 2 Toque em **Criar cartão de perfil**.
- 3 Siga as instruções na tela para completar seu cartão.  
A imagem selecionada como cartão de perfil também será aplicada como sua imagem de perfil.
- 4 Para alterar sua imagem de perfil, toque na imagem ou cartão e toque em .
- 5 Siga as instruções na tela para atualizar sua imagem de perfil.

## Compartilhar seu perfil

As pessoas podem verificar seu perfil quando você ligar para elas ou quando verificarem suas informações de contato.

- 1 Abra o aplicativo **Contatos** e toque em seu perfil.
- 2 Toque em **Cartão e foto de perfil** e toque na opção **Compart. cartão e foto perfil** para ativar.

# Câmera

## Introdução

Tire fotos e grave vídeos usando vários modos e configurações.

### Recomendações para o uso da câmera

- Não tire fotos ou grave vídeos de outras pessoas sem permissão.
- Não tire fotos ou grave em locais proibidos por lei.
- Não tire fotos ou grave em locais que você possa violar a privacidade de outras pessoas.

## Tirar fotos

### 1 Abra o aplicativo **Câmera**.

Você pode também iniciar a câmera ao pressionar a Tecla Lateral duas vezes ou ao arrastar o ícone  para a esquerda na Tela de bloqueio.



- Algumas funções da câmera não estão disponíveis quando você inicia a função **Câmera** na Tela de bloqueio ou quando a tela está desativada enquanto as funções de segurança estão ativadas.
- A câmera é desativada automaticamente quando não está em uso.
- Alguns modos podem não estar disponíveis dependendo da sua operadora ou modelo.

### 2 Toque na tela onde a câmera deve focar.

Para ajustar o brilho nas fotos, deslize a barra de ajuste que aparece acima ou abaixo do círculo branco.



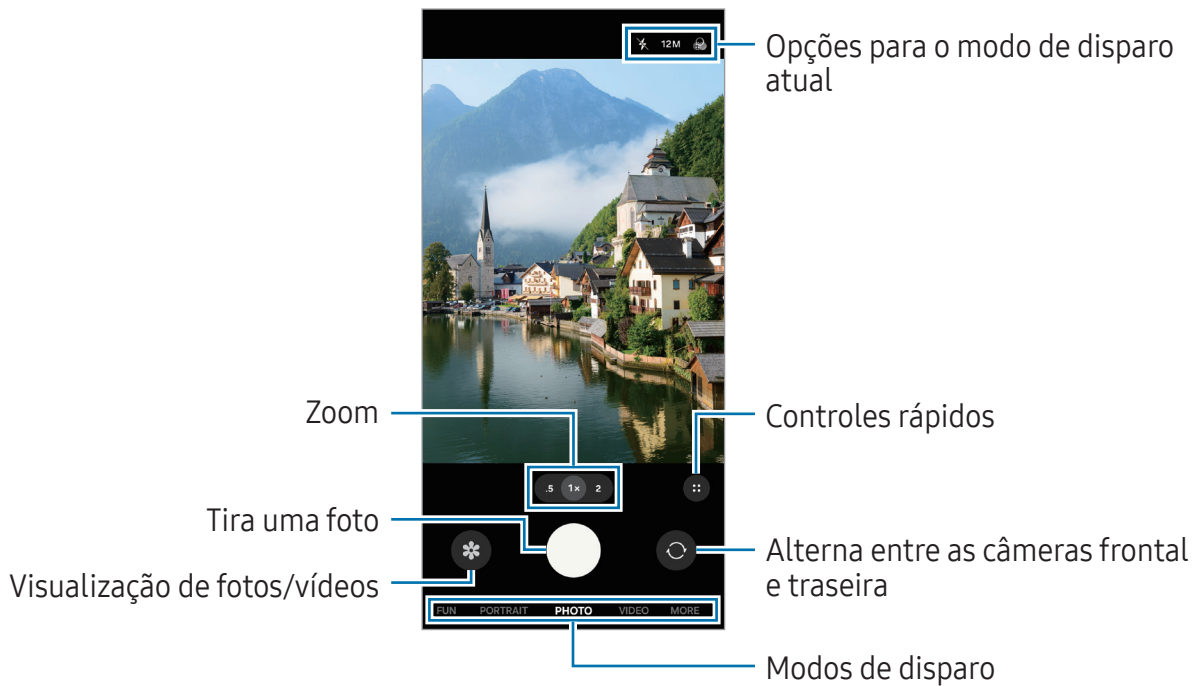

### 3 Toque em para tirar uma foto.

Para alterar o modo de disparo, arraste a lista de modos de disparo para a esquerda ou direita ou deslize para a esquerda ou direita na tela da câmera.



- A tela da câmera pode variar dependendo do modo de disparo e de qual câmera (frontal ou traseira) está sendo usada.
- O foco pode não ocorrer se o objeto/cena estiver próximo. Tire fotos ou grave vídeos de uma boa distância.
- Se as fotos tiradas parecerem borradas, limpe as lentes da câmera e tente novamente.
- Certifique-se de que as lentes não estão danificadas ou manchadas. Do contrário, a câmera poderá não funcionar adequadamente em alguns modos que exigem alta resolução.
- A câmera do seu aparelho possui lentes com grande-angular. Distorções pequenas podem ocorrer em fotos ou vídeos e não indica problemas de desempenho do aparelho.
- A câmera pode embaçar ou formar condensação se o aparelho for exposto a mudanças repentinas na temperatura do ar, devido a diferença de temperatura fora e dentro da capa da câmera. Tente evitar essas condições ao planejar o uso da câmera. Se ocorrer embaçamento, deixe a câmera secar naturalmente em temperatura ambiente antes de tirar fotos ou gravar vídeos, caso contrário os resultados podem parecer desfocados.

## Usar o Botão da câmera

- Mantenha o Botão da câmera pressionado para gravar um vídeo.
- Se você arrastar o Botão da câmera até o ícone  é possível gravar um vídeo sem precisar manter pressionado o botão.
- Para tirar fotos em sequência, deslize o botão da câmera até a borda da tela e segure-o. Ao tocar em  →  na tela da câmera e tocar em **Deslize o Botão da câmera para** → **Criar GIF**, você poderá criar GIFs.
- Se você adicionar outro botão da câmera, poderá movê-lo para qualquer lugar na tela e tirar fotos de forma mais prática. Na tela da câmera, toque em  →  → **Métodos de disparo** e toque na opção **Botão da câmera flutuante** para ativar.

## Editar a lista de modos de disparo

Para editar a lista de modos de disparo, toque em **MAIS** na lista, em seguida, toque em **Editar** e arraste os modos para onde desejar.

## Usar as funções de zoom

Para aumentar ou diminuir o zoom usando a câmera traseira, selecione o ícone de zoom desejado na tela da câmera.

Você também pode selecionar o nível de zoom desejado na lista de níveis de zoom que aparece ao tocar no ícone de zoom.

Para ajustar o zoom com mais precisão, arraste o ícone de zoom, junte ou afaste dois dedos na tela da câmera.



Lista de nível de zoom

## Bloquear o foco e a exposição

Você pode bloquear o foco ou a exposição em uma área selecionada para evitar que a câmera faça ajustes automaticamente com base nas mudanças dos objetos ou fontes de luz.









Mantenha pressionada a área desejada na tela da câmera para focar. Uma moldura aparecerá na área e as configurações de foco e exposição serão bloqueadas.

As configurações permanecerão bloqueadas mesmo após você tirar uma foto.

 Algumas funções podem não estar disponíveis dependendo do modo de disparo.

## Opções para o modo de disparo atual

Na tela da câmera, use as seguintes opções. Para utilizar mais opções, toque em .

-  : ativa ou desativa o flash.
- **12M**: seleciona uma resolução para as fotos.
-  : aplica um efeito de filtro.
-  : aplica efeitos de beleza.
- **AUTO** : seleciona a taxa de quadros para vídeos no modo Timelapse.
- **FHD 30** : seleciona uma resolução para vídeos.
-  : seleciona um modo de medição. Isso determina como os valores de luz são calculados. ** Medição centralizada**: usa a luz da porção central do disparo para calcular a exposição do disparo. ** Medição pontual**: usa a luz em uma área central concentrada do disparo para calcular a exposição do disparo. ** Medição de matriz**: calcula a média da cena completa.
-  : no modo **FOOD**, o foco é no objeto dentro da área circular e toda a área fora do quadro é desfocada.

 As opções disponíveis podem variar dependendo do modelo, versão de software ou modo de disparo.

## Modo Foto

A câmera ajusta as opções de disparo automaticamente, dependendo dos arredores. Na lista de modos de disparo, toque em **FOTO** e toque em  para tirar a foto.

## Alterar a resolução



Você pode tirar fotos de alta resolução.

Nas opções de disparo, toque em **12M** para alterar a resolução desejada e tire uma foto.

 A resolução pode variar dependendo do modelo ou versão de software.





## Tirar selfies

Você pode também tirar selfies com a câmera frontal.

- 1 Na tela da câmera, deslize para cima ou para baixo ou toque em  para alterar para a câmera frontal.
- 2 Olhe para a lente da câmera frontal.  
Para tirar selfies amplas de paisagens ou pessoas, toque em .
- 3 Toque em  para tirar uma foto.

## Modo Vídeo



A câmera ajusta as opções de disparo automaticamente dependendo dos arredores.

- 1 Na lista de modos de disparo, toque em **VÍDEO** e toque em  para gravar um vídeo.
  - Para alternar entre as câmeras frontal e traseira durante a gravação, deslize para cima ou para baixo na tela da câmera ou toque em .
  - Para capturar uma imagem durante a gravação, toque em .
- 2 Toque em  para parar de gravar.

 O zoom óptico pode não funcionar em ambientes com pouca iluminação.

## Modo Retrato

Ao usar um este modo, você pode tirar fotos onde o fundo da imagem é desfocado e o objeto/cena se destaca claramente.

- 1 Na lista de modos de disparo, toque em **RETRATO**.
- 2 Toque em  e arraste a barra de ajuste para ajustar o nível de desfoque.
- 3 Quando a mensagem **Pronto** aparecer na tela da câmera, toque em  para tirar uma foto.



- Use esta função em um lugar que possua luz suficiente.
- O desfoque do fundo da imagem pode não ser aplicado adequadamente nas seguintes condições:
  - Movimentação do objeto/cena ou aparelho.
  - O objeto/cena é fino ou transparente.
  - O objeto/cena tem uma cor parecida com o fundo da imagem.
  - O objeto/cena ou o fundo da imagem é liso.

## Modo Diversão

Tire fotos ou grave vídeos com vários efeitos.

- 1 Na lista de modos de disparo, toque em **DIVERSÃO**.
- 2 Selecione um efeito.
- 3 Toque no botão de efeito para tirar uma foto.  
Para gravar um vídeo, mantenha pressionado o botão de efeito.

## Modo Pro

Tire fotos enquanto ajusta manualmente várias opções de disparo como valor de exposição e ISO.

Na lista de modos de disparo, toque em **MAIS** → **PRO**. Selecione as opções e defina as configurações e toque em  para tirar uma foto.

## Opções disponíveis

Ao tocar em uma opção, a lista de opções aparecerá. Na lista, selecione opções e defina as configurações.

-  : redefine as configurações.
- **ISO**: seleciona um valor de ISO. Essa função controla a sensibilidade de luz da câmera. Valores baixos são para objetos estáveis ou bem iluminados. Valores altos são para objetos/cenas que se movem rapidamente ou pouco iluminados. No entanto, configurações de ISO maiores podem resultar em fotos com ruído.
- **SPEED**: ajusta a velocidade do disparo. Uma velocidade de disparo mais lenta permite a entrada de mais luz, tornando a foto ou vídeo mais brilhante. É ideal para fotos de cenários ou fotos feitas à noite. Uma velocidade de disparo mais rápida permite pouca entrada de luz. É ideal para fotos de objetos/cenas em movimento.
- **EV**: ajusta o valor de exposição. Essa função determina a quantidade de luz que o sensor da câmera recebe. Para ambientes com pouca luz, use um valor de exposição maior.
- **FOCUS**: altera o modo de foco. Deslize a barra de ajuste para ajustar o foco manualmente.
- **WB**: seleciona um controle do branco apropriado para que as imagens tenham uma diversidade de cores realistas. Você pode definir uma temperatura de cor.



## Separar a área de foco e área de exposição

Você pode separar a área de foco e a área de exposição.

Mantenha pressionada a tela da câmera. O enquadro AF/AE aparecerá na tela. Arraste ao enquadro para a área desejada para separar a área do foco e a área de exposição.



## Modo Panorâmica

Use este modo para tirar uma série de fotos e junte-as para criar um cenário panorâmico.

- 1 Na lista de modos de disparo, toque em **MAIS** → **PANORÂMICA**.
  - 2 Toque em  e mova lentamente o aparelho em uma direção.  
Mantenha a imagem dentro do quadro no visor da câmera. Se a imagem estiver fora do quadro de guia ou você não mover o aparelho, a câmera parará automaticamente de tirar fotos.
  - 3 Toque em  para parar de tirar fotos.
-  Evite tirar fotos de fundos indistintos, como um céu limpo ou uma parede de uma cor só.

## Modo Food

Tire fotos de seus pratos com cores mais vibrantes.

- 1 Na lista de modos de disparo, toque em **MAIS** → **FOOD**.  
Uma moldura aparecerá na tela e a área fora da moldura será desfocada.
- 2 Para redimensionar a moldura, arraste um dos cantos da moldura.  
Toque a área desejada ou arraste a moldura para movê-la.
- 3 Toque em  →  e arraste a barra de ajuste de temperatura da cor.
- 4 Toque em  para tirar uma foto.

## Modo Noturno

Tire fotos em condições com pouca iluminação sem utilizar o flash. Ao utilizar um tripé, você pode obter resultados mais estáveis.

- 1 Na lista de modos de disparo, toque em **MAIS** → **NOTURNO**.
- 2 Toque em  e mantenha seu aparelho firme até completar o disparo.



## Modo Macro

Tire fotos a uma curta distância.

Na lista de modos de disparo, toque em **MAIS** → **MACRO**.

## Modo Câmera lenta

Grave um vídeo para acessar em câmera lenta. É possível especificar trechos de vídeos para serem reproduzidos em câmera lenta.

- 1 Na lista de modos de disparo, toque em **MAIS** → **CÂMERA LENTA** e toque em  para iniciar a gravação.
- 2 Ao terminar de gravar um vídeo, toque em  para parar.
- 3 Na tela da câmera, toque na miniatura do vídeo.  
O trecho mais rápido do vídeo será definido como trecho de câmera lenta e o vídeo reproduzirá. Até dois trechos de câmera lenta serão criados baseados no vídeo.  
Para editar o trecho de câmera lenta, toque em  e deslize a barra de edição de trecho para a esquerda ou para a direita.

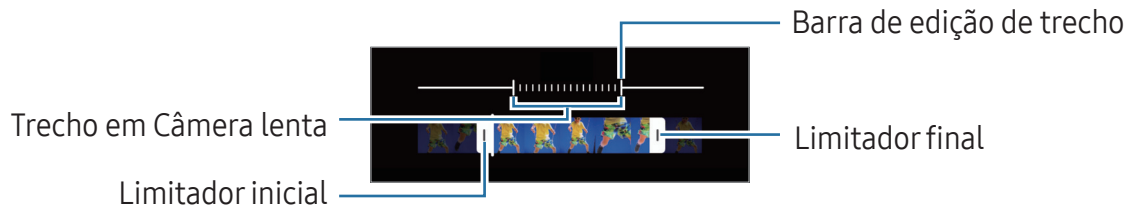

## Modo Timelapse

Grave cenas de pessoas passando ou carros trafegando, e assista os vídeos de forma acelerada.

- 1 Na lista de modos de disparo, toque em **MAIS** → **TIMELAPSE**.
  - 2 Toque em **AUTO** e selecione a taxa de quadros.  
Se definir a velocidade para **AUTO**, a câmera automaticamente ajustará a taxa de quadros de acordo com a cena.
  - 3 Toque em para iniciar a gravação.
  - 4 Toque em para encerrar a gravação.
- Você pode usar a função Timelapse noturno ao tocar em **AUTO** → **15x** ou **45x** nas opções de disparo. Esta função é boa para fazer coisas, como tirar fotos de carros em movimento que fazem com que a luz pareça que também está se movendo.

## Definir as configurações da câmera

Na tela da câmera, toque em → . Algumas opções podem não estar disponíveis dependendo do modo de disparo.

### Recursos inteligentes

- **Otimização de cena:** define a câmera para ajustar as configurações de cor e aplicar o efeito otimizado automaticamente, dependendo do objeto ou cena.
- **Ler códigos QR:** define a câmera para ler códigos QR da tela.

### Fotos

- **Deslize o Botão da câmera para:** selecione uma ação para executar ao deslizar para a borda da tela o Botão da câmera e mantê-lo pressionado.
- **Marca d'água:** adiciona uma marca d'água no canto inferior esquerdo ao tirar fotos.
- **Fotos de alta eficiência:** tire fotos no formato High Efficiency Image Format (HEIF).

## Selfies

- **Salvar selfies como visualizadas:** define a câmera para salvar fotos conforme elas aparecem na tela da câmera ao tirar uma foto com a câmera frontal sem invertê-las.
- **Desliz. cima/baixo p/ altern. câmeras:** ative essa função para alternar entre as câmeras deslizando para cima ou para baixo na tela da câmera.

## Vídeos

- **Vídeos de alta eficiência:** grave vídeos no formato High Efficiency Video Codec (HEVC). Seus vídeos em HEVC serão salvos como arquivos compactados para conservar o armazenamento do aparelho.
  -  • Pode não ser possível reproduzir vídeos HEVC em outros aparelhos ou compartilhá-los on-line.
  - Você não conseguirá gravar vídeos no formato HEVC em alguns modos de disparo.
- **Estabilizar vídeo:** ativa a anti-vibração para reduzir ou eliminar manchas causadas ao movimentar a câmera ao gravar vídeos.

## Geral

- **HDR automático:** tire fotos com tons mais vívidos e reproduza detalhes mesmo em ambientes claros ou escuros.
- **Guia de composição:** exibe guias na tela para ajudar na composição ao selecionar objetos.
- **Marcas de localização:** anexa uma etiqueta de localização GPS em uma foto.
  -  • O sinal GPS pode diminuir em locais onde houver obstruções como entre prédios, em áreas de baixa altitude ou em más condições climáticas.
  - Sua localização pode aparecer em suas fotos quando você as transfere para a internet. Para evitar isso desative esta função.
- **Métodos de disparo:**
  - **Pressione as Teclas Volume para:** tire fotos ou grave vídeos, aumente ou diminua o zoom ou controle o volume usando a Tecla Volume.
  - **Botão da câmera flutuante:** adicione outro botão móvel em qualquer lugar da tela para tirar fotos.
  - **Exibir palma:** mostre a palma da mão para a câmera frontal para tirar selfies ou começar a gravar vídeos.
- **Configurações a serem mantidas:** mantêm as últimas configurações usadas, como o modo de disparo, ao abrir a câmera.

- **Local de armazenamento:** seleciona o local para armazenamento. Esta função aparecerá quando você inserir um cartão de memória.
- **Exibir lentes do Snapchat em Diversão:** defina a câmera para tirar fotos ou gravar vídeos com vários efeitos usando lentes Snapchat exclusivas.

## Privacidade

- **Permissões:** acessa as permissões exigidas para usar o aplicativo Câmera.
- **Redefinir configurações:** restaura as configurações da câmera.
- **Sobre a Câmera:** verifica a versão do aplicativo Câmera e informação legal.
- **Fale conosco:** envie perguntas ou verifique perguntas frequentes.



Algumas funções podem não estar disponíveis, dependendo do modelo ou versão de software.

# Galeria

Acesse imagens e vídeos armazenados em seu aparelho. Você pode também gerenciar as imagens e vídeos por álbuns ou criar histórias.

## Usar o aplicativo Galeria

Abra o aplicativo **Galeria**.

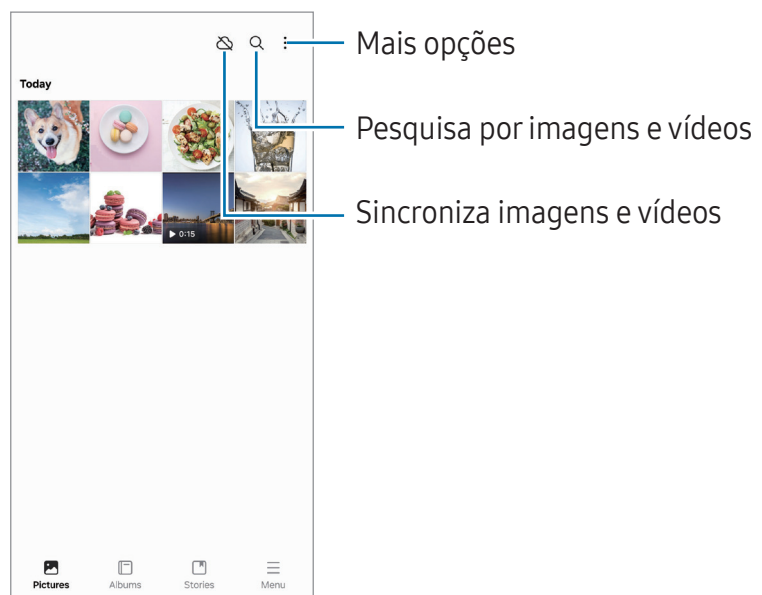

## Acessar imagens

Abra o aplicativo **Galeria** e selecione uma imagem. Para acessar outros arquivos, deslize a tela para esquerda ou direita.

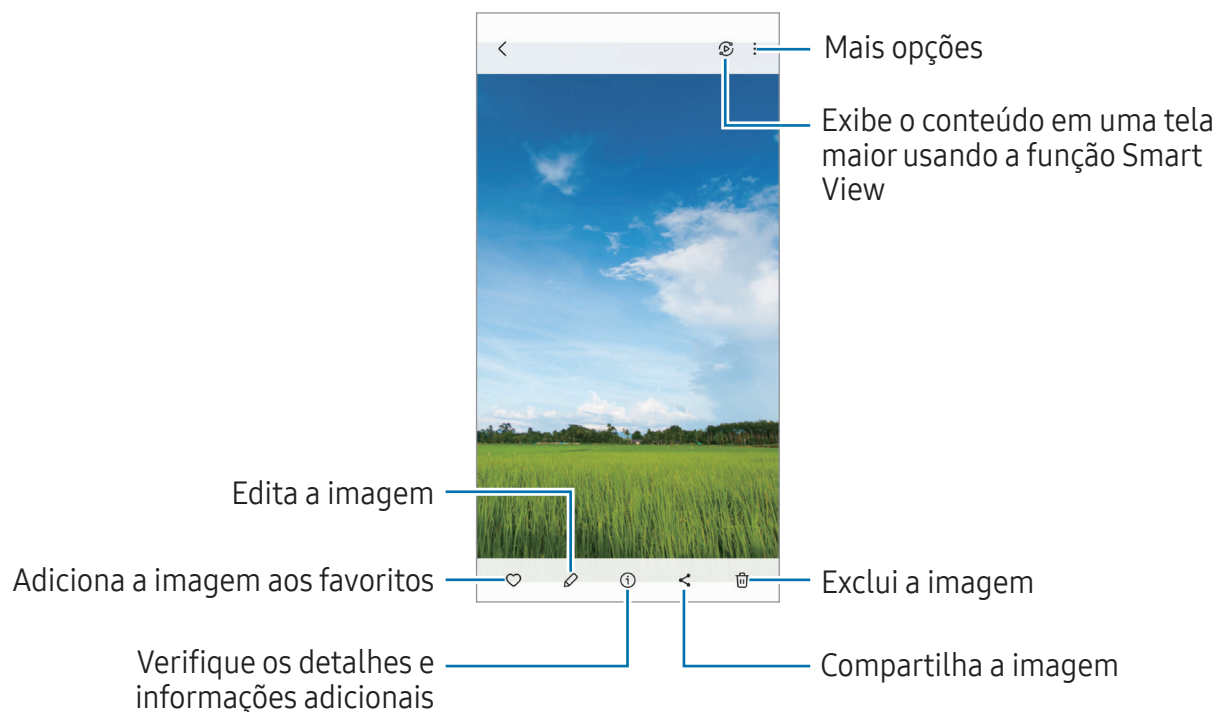

## Recortar imagens ampliadas

- 1 Abra o aplicativo **Galeria** e selecione uma imagem.
- 2 Afaste dois dedos na área que deseja salvar e toque em . A área recortada será salva como um arquivo.

## Assistir vídeos

Abra o aplicativo **Galeria** e selecione um vídeo para assistir. Para acessar outros arquivos, deslize a tela para esquerda ou direita.

Para usar mais opções durante a reprodução, toque em **Reproduzir vídeo**.

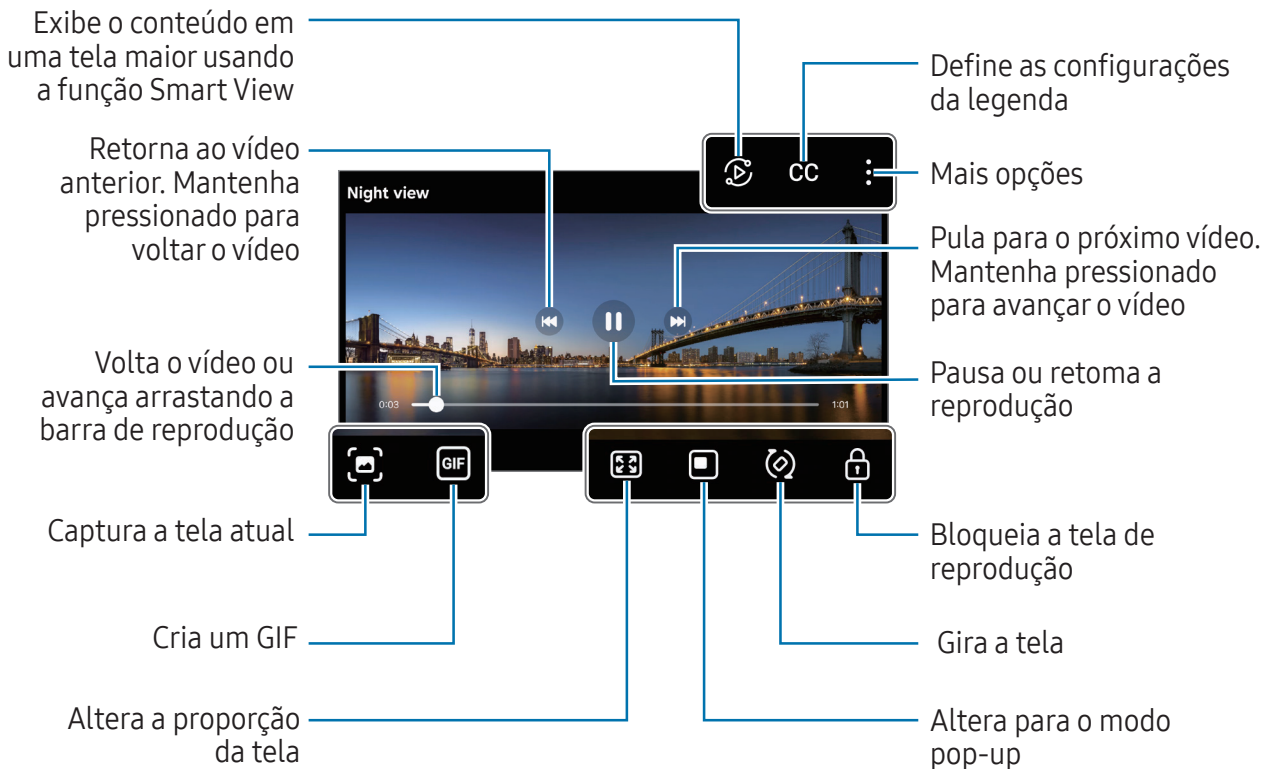

Arraste para cima ou para baixo na parte esquerda da tela de reprodução para ajustar o brilho, ou arraste para cima ou para baixo na parte direita da tela para ajustar o volume.

Para voltar a Tela inicial, deslize para cima ou para baixo na Tela de aplicativos.

## Álbuns

Abra o aplicativo **Galeria**, toque em **Álbuns** → **+** e selecione um tipo de álbum.

- **Álbum:** crie novos álbuns e adicione imagens e vídeos manualmente.
- **Álbum com atualização automática:** crie álbuns que coletam automaticamente imagens das pessoas que você seleciona.
- **Grupo:** crie um grupo de álbuns relacionados.
- **Álbum compar.:** crie álbuns que você pode compartilhar com outras pessoas.
- **Álbum de família compartilhado:** crie álbuns que você pode compartilhar com seus familiares.

 Algumas funções podem estar indisponíveis dependendo do seu país ou do modelo.



## Histórias

Ao capturar ou salvar imagens e vídeos, o aparelho lerá suas etiquetas de localização e data, ordenar e criar histórias.

Abra o aplicativo **Galeria**, toque em **Histórias** e selecione uma história. Ao tocar em , você pode usar várias opções, como gerenciar conteúdo ou alterar o título.

Ao tocar em  → **Criar história** na lista, você poderá criá-las manualmente.

## Sincronizar imagens e vídeos

Abra o aplicativo **Galeria**, toque em , e siga as instruções na tela para completar a sincronização. Quando o aplicativo **Galeria** e nuvem sincronizarem, o ícone altera para este .

Ao sincronizar, as fotos tiradas e os vídeos gravados também serão salvos na nuvem. Você pode também acessar imagens e vídeos salvos na nuvem no seu aplicativo **Galeria** e acessá-los de outros aparelhos.

 Ao conectar sua Samsung account e conta Microsoft, você conseguirá definir o armazenamento em nuvem como o Microsoft OneDrive.

## Excluir imagens ou vídeos

Abra o aplicativo **Galeria** e mantenha uma imagem, vídeo ou álbum pressionado para excluir e toque em **Excluir**.

## Usar a função Lixeira

As imagens e os vídeos que remover serão armazenados temporariamente na lixeira. Os arquivos serão apagados após um determinado período.

Para acessar arquivos na lixeira, abra o aplicativo **Galeria** e toque em **Menu** → **Lixeira**. Para restaurar os arquivos, toque em **Selecionar**, selecione os arquivos e toque em **Restaur. todos**.

## Múltiplas janelas

Execute aplicativos ao mesmo tempo no modo tela dividida ou no modo exibição pop-up.

 Alguns aplicativos podem não suportar essa função.

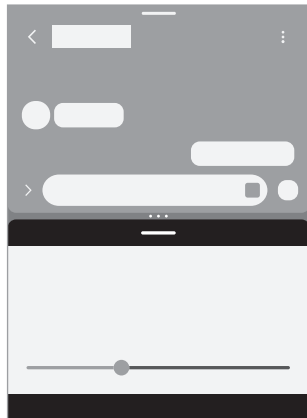

Tela dividida

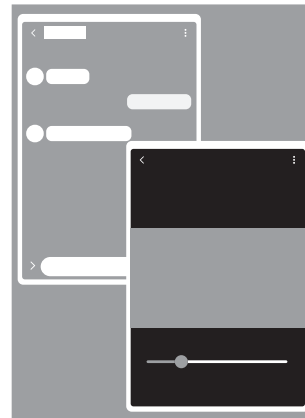

Exibição pop-up

### Iniciar Múltiplas janelas

- Botão recentes

Toque no Botão recentes (|||), toque no ícone do aplicativo, e toque em **Abrir na exibição em tela dividida** ou **Abrir na exibição pop-up**.

- Deslizar a tela

Abra o aplicativo **Config.**, toque em **Recursos avançados** → **Múltiplas janelas**, e toque na opção **Deslizar para tela dividida** ou **Deslizar para exibição pop-up** para ativar.

-  • Arraste os círculos (•••) entre as janelas dos aplicativos para ajustar o tamanho da janelas.
- Toque nos círculos (•••) entre as janelas dos aplicativos e toque em ☆. Os aplicativos que você está usando na tela dividida serão salvos como um par de aplicativos.
- Arraste a aba de múltiplas janelas (—) para um novo local para mover a janela do aplicativo.
- Ao tocar na aba de múltiplas janelas (—), os menus disponíveis aparecerão.

# Samsung Internet

Navegue na internet para pesquisar informações e marque suas páginas favoritas para acessá-las.

1 Abra o aplicativo **Internet**.

2 Insira o endereço da internet ou uma palavra-chave e toque em **Ir**.

Se a barra de ferramentas não aparecer, deslize para baixo um pouco na tela.

Para alternar entre abas, toque em  ou deslize para esquerda ou para a direita no campo de endereço.

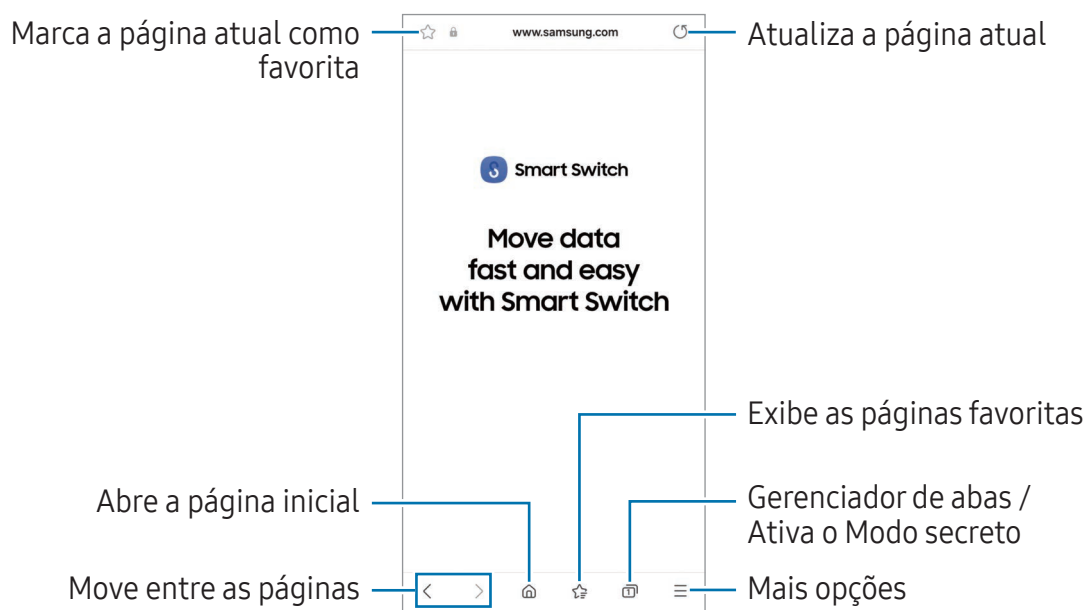

## Usar o Modo secreto

Se você definir uma senha para o Modo secreto, poderá impedir que outras pessoas acessem seu histórico de pesquisa, histórico de navegação, favoritos e páginas salvas.

1 Toque em  → **Ativar o Modo secreto**.

2 Toque na opção **Bloquear o Modo secreto** para ativar, toque em **Iniciar** e defina uma senha para o Modo secreto.

No modo secreto, a cor das barras de ferramentas é alterada. Para desativar o Modo secreto, toque em  → **Desativar o Modo secreto**.

# Samsung Wallet

## Introdução

Use várias funções no Samsung Wallet. Você pode fazer um pagamento, verificar sua identidade através de seus dados biométricos, verificar bilhetes ou cartões de embarque e muito mais.

Você poderá verificar mais informações, tais como os cartões compatíveis com essa função no site [www.samsung.com/samsung-wallet](http://www.samsung.com/samsung-wallet).

Abra o aplicativo **Wallet** e selecione a função desejada.



- Este aplicativo pode estar indisponível dependendo do país.
- Algumas funções podem estar indisponíveis dependendo do país.

## Configurar o Samsung Wallet

Ao iniciar este aplicativo pela primeira vez ou reiniciá-lo após executar uma restauração de dados, siga as instruções na tela para completar a configuração inicial.

- 1 Abra o aplicativo **Wallet**.
- 2 Entre em sua Samsung account e leia e aceite os termos e condições.
- 3 Registre suas digitais e um PIN para usar nos pagamentos.  
Este PIN será utilizado para verificar várias ações no Samsung Wallet, como efetuar pagamentos e desbloquear o aplicativo.

## Usar o Samsung Pay

Registre cartões no Samsung Pay para fazer tanto pagamentos online quanto offline.



- Para efetuar pagamentos com o Samsung Pay, o aparelho poderá solicitar uma conexão a uma rede Wi-Fi ou a uma rede móvel dependendo de seu país.
- Esta função pode não estar disponível dependendo da operadora ou modelo.
- Os procedimentos para a configuração inicial e para o registro do cartão podem variar dependendo de sua operadora ou modelo.

## Registrar cartões

Abra o aplicativo **Wallet** e siga as instruções na tela para completar o registro de seu cartão.

## Efetuar pagamentos

- 1 Arraste para cima a imagem do cartão na parte inferior da tela. Como alternativa, abra o aplicativo **Wallet**. Em seguida, na lista de cartões, deslize para a esquerda ou para a direita e selecione um cartão para utilizar.
- 2 Escaneie sua digital ou insira o PIN de pagamento definido.
- 3 Toque a parte de trás de seu aparelho no leitor de cartão.  
Quando o leitor de cartão reconhecer as informações do cartão, o pagamento será processado.



- Os pagamentos poderão não ser processados dependendo da sua conexão de rede.
- O método de verificação de pagamento pode variar dependendo dos leitores de cartão.

## Cancelar pagamentos

Você pode cancelar pagamentos visitando o local onde os efetuou.

Na lista de cartões, deslize para a esquerda ou para a direita e selecione um cartão que utilizou. Siga as instruções na tela para completar o cancelamento do pagamento.

## Verificar sua identidade

Registre seus dados biométricos no Samsung Pass e verifique sua identidade ao usar serviços que exigem seu login ou informações pessoais.

## Usar ingressos

Adicione cartões de embarque e ingressos para filmes, esportes e muito mais, para acessá-los e usá-los em um só lugar.

## Samsung Health

O Samsung Health ajuda a gerenciar seu bem-estar e condicionamento físico. Defina metas de exercício, verifique seu progresso e monitore seu bem-estar e condicionamento físico. Você pode também comparar seus recordes de contagem de passos com outros usuários Samsung Health e acessar dicas de saúde.

Abra o aplicativo **Health**. Visite o site [www.samsung.com/smartswitch](http://www.samsung.com/smartswitch) para mais informações.

## Samsung Notes

### Introdução

Crie notas ao inserir um texto com o teclado ou ao escrever e desenhar na tela. Também é possível adicionar imagens e gravações de voz às suas notas.

### Criar notas

- 1 Abra o aplicativo **Notes** e toque em  e crie uma nota.

Você pode alterar o método de entrada ao tocar em  ou .



- 2 Ao terminar a nota, toque no Botão Voltar (<) para salvá-la.

Se você deseja salvar a nota em outro formato de arquivo, toque em  → **Salv. como** **arq.**

### Excluir notas

Mantenha pressionada a nota que deseja excluir e toque em **Excluir**.

### Sincronizar notas

Você pode verificar e editar notas em todos os seus aparelhos conectados à mesma Samsung account.

Abra o aplicativo **Notes**, toque em  →  e toque na opção **Sincronizar com a Samsung Cloud** para ativar.

## Samsung Members

O **Samsung Members** oferece serviços de suporte para consumidores, tais como diagnóstico do aparelho e permite que usuários enviem relatórios de erros. Você pode também compartilhar informações através da comunidade Galaxy ou acessar as últimas notícias e dicas. O **Samsung Members** poderá ajudar a solucionar problemas encontrados enquanto utiliza o aparelho.

## Samsung Kids

Você pode restringir o acesso de crianças a alguns aplicativos, definir os horários de uso delas e configurações para oferecer um ambiente divertido e seguro quando usarem o aparelho.

Selecione **Config.** e toque em **Aplicativos** → **Samsung Kids** → **Abrir**. Ao iniciar esta função pela primeira vez ou após executar uma restauração de dados, siga as instruções na tela para completar a configuração.

Na tela do Samsung Kids, selecione os aplicativos desejados.

 Seu modo de bloqueio de tela definido ou o PIN criado será usado ao ativar a função **Controles parentais** ou ao fechar o Samsung Kids.

### Usar as funções do Controle parental

Você pode definir as configurações do Samsung Kids e verificar o histórico de uso.

Na tela inicial do Samsung Kids, toque em  → **Controles parentais** e insira o código de desbloqueio.

### Fechar o Samsung Kids

Para fechar o Samsung Kids, toque no Botão Voltar (<) ou toque em  → **Fechar o Samsung Kids** e insira seu código de desbloqueio.

## Samsung Global Goals

Os Objetivos Globais, que foram estabelecidos pela Assembleia Geral das Nações Unidas em 2015, consistem em objetivos que visam criar uma sociedade sustentável. Estes objetivos têm o poder de erradicar a pobreza, lutar contra a desigualdade e deter as mudanças climáticas.

Saiba mais sobre os objetivos globais e junte-se ao movimento para um futuro melhor com o Samsung Global Goals.

## Samsung Find

Você pode localizar seu aparelho mesmo que ele não esteja conectado a uma rede. Você também pode compartilhar sua localização com pessoas que definiu.

Abra o aplicativo **Find**.

## Samsung Shop

**Samsung Shop** é um serviço de compras fornecido pela Samsung. Obtenha ofertas ou informações sobre os produtos e serviços da Samsung e de seus parceiros.

Abra o aplicativo **Samsung Shop**.

 Esta função pode não estar disponível dependendo da operadora ou modelo.

## Galaxy Wearable



Você pode gerenciar seus dispositivos vestíveis ao usar o aplicativo Galaxy Wearable. Ao conectar seu aparelho ao dispositivo vestível, você pode personalizar as configurações dos dispositivos vestíveis e seus aplicativos.

Abra o aplicativo **Wearable**.

Toque em **Iniciar** para conectar seu aparelho ao dispositivo vestível. Siga as instruções na tela para completar a configuração. Consulte o manual do dispositivo vestível para maiores informações sobre como conectar e utilizar com seu aparelho.



## Calendário

Gerencie seus compromissos ao inserir os próximos eventos em seu calendário.

Abra o aplicativo **Calendário**, toque em  ou toque duas vezes em uma data. Se a data já possuir eventos ou tarefas salvas, toque na data e toque em .





### Sincronizar eventos com suas contas

- 1 Abra o aplicativo **Config.**, toque em **Contas e backup** → **Gerenciar contas** e selecione uma conta para sincronizar.
- 2 Toque em **Sincronizar a conta** e toque na opção **Calendário** para ativar.

Para adicionar contas para sincronizar, abra o aplicativo **Calendário** e toque em  →  → **Gerenciar calendários** →  → **Adicionar conta**. Em seguida, selecione uma conta para sincronizar e efetue o acesso.

## Reminder



Registre itens de tarefa como lembretes e receba notificações de acordo com a condição definida.

Abra o aplicativo **Calendário** e toque em  → **Lembretes** () → . A tela do Reminder aparecerá e o ícone do aplicativo () será adicionado na Tela de aplicativos.

-  • Para receber notificações mais precisas, conecte-se a uma rede Wi-Fi ou móvel.
- Para usar lembretes de localização, a função GPS deve estar ligada. Lembretes de localização podem estar indisponíveis dependendo do modelo ou versão de software.





### Usar o Reminder

Abra o aplicativo **Reminder**.

- Para criar um lembrete, toque em .
- Para concluir um lembrete, toque em  ou selecione um e toque em **Concluir**.
- Para restaurar, toque em  → **Concluído**, selecione um lembrete para restaurar e toque em **Restaurar**.
- Para excluir um lembrete, selecione um e toque em **Excluir**.

## Gravador de voz

Grave ou reproduza gravações de voz.

- 1 Abra o aplicativo **Gravador de voz**.
- 2 Toque em  para iniciar a gravação. Fale no microfone.
  - Toque em  para pausar a gravação.
  - Ao gravar notas de voz, toque em  para inserir um marcador.
- 3 Toque em  para encerrar a gravação.
- 4 Insira um título e toque em **Salvar**.

## Meus Arquivos

Acesse e gerencie vários arquivos armazenados no aparelho.

Abra o aplicativo **Meus Arquivos**.

Para verificar se há dados desnecessários e liberar espaço no armazenamento do aparelho, toque em **Gerenciar armazenamento**.

Para pesquisar por arquivos ou pastas, toque em **Q**.

## Relógio





Defina alarmes, verifique o horário atual em diversas cidades do mundo, cronometre um evento ou determine um tempo específico.

Abra o aplicativo **Relógio**.

## Calculadora

Realize cálculos aritméticos básicos ou científicos.



Abra o aplicativo **Calculadora**.

-  : acessa o histórico. Para limpar o histórico, toque em **Limpar histórico**. Para fechar o painel de histórico, toque em .
-  : altera para o conversor de unidades. Você pode converter vários valores, como área, comprimento ou temperatura, para outras unidades.
-  : altera para a calculadora científica.

## Gaming Hub

O Gaming Hub reúne todos os jogos baixados pela **Play Store** e **Galaxy Store** em um único lugar.

Abra o aplicativo **Gaming Hub** e selecione o jogo que deseja.

 Jogos baixados da **Play Store** e **Galaxy Store** serão exibidos automaticamente na tela do Gaming Hub. Se seus jogos não estiverem lá, toque em  →  → **Adicionar jogos**.



### Remover um jogo do Gaming Hub

Toque em , mantenha um jogo pressionado e toque em **Remover do Gaming Hub**.

## Game Booster

Você pode jogar em um ambiente melhor com o Game Booster. Você pode usar o Game Booster enquanto joga.

Para abrir o painel Game Booster enquanto joga, toque em  na barra de navegação na parte inferior da tela. Se o ícone estiver oculto, deslize para cima a parte inferior da tela para exibi-la.

-  : define as configurações para cada jogo, como alterar o modo de desempenho.
-  : define as configurações do Game Booster.
- **Prot. contra toque**: bloqueia a tela durante o jogo. Para desbloquear a tela, arraste o ícone de bloqueio para qualquer direção.
- **Capturar tela**: captura telas.
- **Bloquear botões navegação**: oculta a barra dos botões de navegação. Para exibir os botões, toque em  na barra de navegação.
- **Bloq. Painel Edge**: oculta a aba do Painel Edge durante o jogo.
- **Bloq. brilho auto**: desativa ajustes de brilho automático da tela durante o jogo.
- **Editar**: edita a lista de opções.
- **Otimização do jogo**: verifica o modo de desempenho atual.
- **RAM**: verifica a memória disponível.

-  • As opções disponíveis podem variar de acordo com o jogo.
- O desempenho do jogo pode ser limitado para controlar a temperatura do aparelho se ela elevar um certo nível.

## Alterar o modo de desempenho

Você pode alterar o modo de desempenho do jogo.

Toque em  →  → **Otimização do jogo** e selecione o modo desejado.

- **Performance:** esta função foca em oferecer o melhor desempenho enquanto joga. Se usar este modo, o aparelho pode aquecer devido ao aumento do consumo da bateria.
- **Equilibrado:** esta função equilibra o desempenho e o tempo restante da bateria.
- **Economia de bateria:** esta função economiza bateria enquanto você joga.

 A eficiência da energia da bateria pode variar conforme o jogo.

## Abrir aplicativos em pop-ups enquanto joga

Você pode abrir aplicativos em pop-ups enquanto joga.

Toque em  → **Apps pop-up** e selecione um aplicativo na lista.

# SmartThings

Controle e gerencie dispositivos inteligentes e produtos de Internet das Coisas (IoT).

Abra o aplicativo **SmartThings**. Para obter mais informações, toque em **Menu → Como usar**.





- **Início:** adicione e gerencie dispositivos, rotinas ou serviços usados com frequência.
- **Aparelhos:** adicione ou gerencie dispositivos.
- **Vida:** use vários serviços, como verificar o status do dispositivo ou uso de energia, e economize energia usando o modo de energia AI.
- **Rotinas:** adicione ou gerencie rotinas.
- **Menu:** verifique informações úteis, dispositivos suportados, como usar determinados recursos e muito mais.



- Os aparelhos que podem ser conectados podem variar dependendo do país. As funções disponíveis podem variar dependendo do aparelho conectado.
- Problemas ou defeitos dos próprios aparelhos conectados não são cobertos pela garantia. Se um problema ou defeito ocorrer no aparelho conectado, contate o fabricante do aparelho.



## Compartilhar conteúdo

Compartilhe conteúdos utilizando várias opções de compartilhamento. A seguir, um exemplo de compartilhamento de imagens.

- 1 Abra o aplicativo **Galeria**, selecione uma imagem.
  - 2 Toque em  e selecione um método de compartilhamento.
-  Taxas adicionais poderão ser cobradas ao compartilhar arquivos através da rede móvel.

### Quick Share

Compartilhe conteúdo com aparelhos próximos ou pessoas em seus contatos.

- 1 Abra o aplicativo **Galeria** e selecione uma imagem.
- 2 No outro aparelho, abra o aplicativo **Config.** e toque em **Aparelhos conectados** → **Quick Share** → **Quem pode compartilhar com você** → **Apenas contatos** ou **Todos** → **OK**.
- 3 Toque em  → **Quick Share** e selecione um aparelho para transferir a imagem.
  - Para compartilhar um link com um código QR, toque em **Código QR ou link** e escaneie o código.
  - Para compartilhar com contatos, toque em **Exibir contato**.
  - Para compartilhar um conteúdo criptografado, toque em  → **Ativar compart. privado**. O conteúdo compartilhado não pode ser salvo, copiado ou reenviado pelo destinatário.
- 4 Aceite o pedido de transferência de arquivo no outro aparelho.

### Definir quem pode encontrar seu aparelho

Defina quem está autorizado a encontrar e enviar conteúdo para o seu aparelho.

- 1 Abra o aplicativo **Config.**, toque em **Aparelhos conectados** → **Quick Share** → **Quem pode compartilhar com você**.
- 2 Selecione uma opção.
  - **Ninguém**: não permite que outros encontrem seu aparelho.
  - **Apenas contatos**: permite apenas que usuários Samsung em seus contatos compartilhem com você.
  - **Todos**: permite que todos os aparelhos próximos compartilhem com você.

## Music Share

Você pode compartilhar seu alto-falante Bluetooth que já está conectado ao seu aparelho com outras pessoas ao usar o Music Share. Você também pode escutar a mesma música nos seus Galaxy Buds e nos Galaxy Buds de outra pessoa.

Essa função está disponível apenas em aparelhos compatíveis com a função Music Share.

### Compartilhar um alto-falante Bluetooth

No seu smartphone, abra o aplicativo **Config.**, toque em **Aparelhos conectados** → **Music Share** e toque na opção **Desativado** para ativar.

Siga as instruções na tela para compartilhar seu alto-falante Bluetooth.

### Ouvir música juntos com Galaxy Buds

Você pode reproduzir músicas no seu smartphone nos seus Buds e nos Buds de um(a) amigo(a).

Esta função é compatível somente nos Galaxy Buds.

- 1 Certifique-se de que cada smartphone e um par de Buds estão conectados.
- 2 No smartphone de um(a) amigo(a), abra o aplicativo **Config.**, toque em **Aparelhos conectados** e toque na opção **Music Share** para ativar.  
Você pode usar recursos adicionais, como definir com quem compartilhar seu aparelho, ao tocar em **Music Share**.
- 3 No seu smartphone, abra o painel de configurações rápidas e toque em **Saída de mídia**.
- 4 Selecione os Buds de um(a) amigo(a) na lista de aparelhos detectados.
- 5 No smartphone de um(a) amigo(a), aceite o pedido de conexão.  
Ao reproduzir música no seu smartphone, vocês poderão escutá-la juntos com Buds.

## Smart View

Verifique o conteúdo do seu aparelho em uma tela maior conectando-o em uma TV ou monitor integrado com a função espelhamento de tela.

1 Abra o painel de configurações rápidas e toque em **Smart View**.

2 Selecione um aparelho para espelhar a tela do seu.

 Ao reproduzir um vídeo com o Smart View, a resolução pode variar dependendo do modelo da TV.

## Aplicativos Google

O Google fornece aplicativos de entretenimento, rede social e negócios. Você precisará de uma conta Google para acessar alguns aplicativos.

Para saber mais informações do aplicativo, acesse o menu de ajuda de cada aplicativo.

- **Chrome:** pesquise informações e navegue por páginas da internet.
- **Gmail:** envie ou receba e-mails pelo serviço Gmail.
- **Maps:** encontre sua localização no mapa, pesquise o mapa mundial e acesse informações de localização para vários locais ao seu redor.
- **YT Music:** aproveite várias músicas e vídeos oferecidos pelo YouTube Music. Você pode também ouvir as coleções de músicas armazenadas em seu aparelho.
- **Google TV:** compre ou alugue filmes e programas de TV, na **Play Store**.
- **Drive:** armazene seu conteúdo na nuvem, acesse de qualquer lugar e compartilhe os arquivos.
- **YouTube:** assista ou crie vídeos e compartilhe.
- **Google:** pesquise por itens na internet ou em seu aparelho.
- **Fotos:** pesquise, gerencie e edite todas as suas fotos e vídeos de várias fontes em um único lugar.
- **Meet:** faça uma videochamada ou crie ou entre em uma reunião.
- **Mensagens:** envie e receba mensagens em seu aparelho ou computador e compartilhe vários conteúdos, como imagens e vídeos.
- **Gemini:** converse com o Gemini para usar várias funções, como pesquisar informações, criar imagens customizadas ou escrever conteúdo.

 Alguns aplicativos podem estar indisponíveis dependendo da sua operadora ou modelo.

# Configurações

Defina as configurações de aplicativos.

Na Tela de aplicativos, toque em **Config**. Como alternativa, abra o painel de configurações rápidas e toque em .

Para pesquisar por palavras-chave, toque em **Q**. Você pode também pesquisar por configurações selecionando uma função recomendada ou um tópico.

## Conecte-se com seu Galaxy

Entre e gerencie sua Samsung account.

Na tela de configurações, toque em **Conecte-se com seu Galaxy**.

## Conexões

### Opções

Altere as configurações para várias conexões como função Wi-Fi e Bluetooth.



Na tela de configurações, toque em **Conexões**.

- **Wi-Fi:** ativa a função Wi-Fi para conectar à uma rede Wi-Fi e acessa a internet ou redes de outros aparelhos.
  - **Bluetooth:** use o Bluetooth para trocar dados ou arquivos de mídia com outros aparelhos com Bluetooth ativado.
  - **NFC e Pagamentos sem contato:** leia etiquetas NFC que contêm informações sobre produtos. Você pode também usar esta função para efetuar pagamentos e comprar passagens e ingressos ao baixar os aplicativos apropriados.
  - **Modo offline:** ative este modo para desabilitar todas as funções sem fio de seu aparelho. Você pode utilizar serviços que não utilizam a rede.
-  Siga as instruções fornecidas pela companhia aérea e as instruções da tripulação. Em casos em que for permitido o uso do aparelho, use-o sempre no Modo offline.

- **Gerenciador de chip:** ativa o seu chip e define as configurações.
- **Redes móveis:** define as configurações de sua conexão móvel.
- **Uso de dados:** mantém você informado sobre seus dados móveis utilizados e define seu limite de dados. Defina o aparelho para desativar automaticamente a conexão de dados móveis quando a quantidade de dados que você utiliza chegar ao limite definido.

Você pode ativar a função Protetor de dados para evitar que alguns aplicativos, que estão sendo executados em segundo plano, enviem ou recebam dados.

Você pode também definir aplicativos para usar somente Wi-Fi ou dados móveis ou as duas redes.

- **Roteador Wi-Fi e Ancoragem:** utiliza o aparelho como um roteador para compartilhar a conexão de dados móveis com outros aparelhos.
  -  Cobranças adicionais podem ser geradas ao utilizar essa função.
- **Mais configurações de conexão:** define as configurações para controlar outras funções.
  -  Algumas funções podem estar indisponíveis dependendo do modelo ou versão de software.

## Wi-Fi



Ative a função Wi-Fi para conectar a uma rede Wi-Fi e acesse a internet ou redes de outros aparelhos.

### Conectar a uma rede Wi-Fi

1 Na tela de configurações, toque em **Conexões** → **Wi-Fi** e toque na opção **Desativado** para ativar.

2 Selecione uma rede da lista de redes Wi-Fi.

As redes que aparecem com o ícone de um cadeado exigem senha.

-  • Após o aparelho se conectar a uma rede Wi-Fi, ele reconectará automaticamente toda vez que uma rede estiver disponível e sem solicitar uma senha. Para evitar que o aparelho conecte a rede automaticamente, toque em  ao lado da rede e toque na opção **Reconexão automática** para desativar.
- Se não conseguir conectar a uma rede Wi-Fi normalmente, reinicie a função Wi-Fi de seu aparelho ou de seu roteador.

## Wi-Fi Direct

O Wi-Fi Direct conecta dois aparelhos via Wi-Fi sem solicitar um ponto de acesso.

- 1 Na tela de configurações, toque em **Conexões** → **Wi-Fi** e toque na opção **Desativado** para ativar.
- 2 Toque em  → **Wi-Fi Direct**.  
Os aparelhos visíveis serão listados.  
Se o aparelho que deseja parear não estiver na lista, peça para que o dono dele ative a função Wi-Fi Direct.
- 3 Selecione um aparelho para conectar.  
O aparelho será conectado quando o outro aparelho aceitar o pedido de conexão Wi-Fi Direct.  
Para encerrar a conexão do aparelho, selecione o aparelho a ser desconectado da lista.

## Bluetooth

Utilize o Bluetooth para trocar dados ou arquivos de mídia com outros aparelhos.

### Precauções para o uso do Bluetooth

- A Samsung não se responsabiliza pela perda, interceptação ou mau uso de dados enviados ou recebidos via função Bluetooth.
- Certifique-se sempre de que compartilhou e recebeu dados com aparelhos que são confiáveis e propriamente seguros. Se houver obstáculos entre os aparelhos, a distância operacional poderá ser reduzida.
- Alguns aparelhos, especialmente aqueles que não foram testados ou aprovados pela Bluetooth SIG, podem ser incompatíveis com seu aparelho.
- Não utilize a função Bluetooth para propósitos ilegais (por exemplo, cópias piratas de arquivos ou escutas ilegais de conversas para fins comerciais). A Samsung não se responsabiliza pela repercussão do uso ilegal da função Bluetooth.

### Parear com outros aparelhos Bluetooth

- 1 Na tela de configurações, toque em **Conexões** → **Bluetooth** e toque na opção **Desativado** para ativar.  
Os aparelhos visíveis serão listados.
- 2 Selecione um aparelho para parear.

Se o aparelho que deseja parear não estiver na lista, peça para que o dono dele ative a opção de visibilidade. Consulte o manual do usuário do outro aparelho.



Seu aparelho fica visível para outros enquanto a tela de configurações Bluetooth estiver aberta.

3 Aceite o pedido de conexão Bluetooth em seu aparelho para confirmar.

Os aparelhos serão conectados quando o outro aceitar o pedido de conexão Bluetooth.

Para desparear os aparelhos, toque em  ao lado do nome do aparelho e toque em **Desparear**.

## Enviar e receber dados

Muitos aplicativos suportam transferência de dados via Bluetooth. Você pode compartilhar dados como contatos ou arquivos de mídia com outros aparelhos Bluetooth. A seguir, um exemplo de envio de uma imagem para outro aparelho.

1 Abra o aplicativo **Galeria** e selecione uma imagem.

2 Toque em  → **Bluetooth** e selecione um aparelho para transferir a imagem.

Se o aparelho que deseja parear não estiver na lista, peça para que o dono dele ative a opção de visibilidade.

3 Aceite o pedido de conexão Bluetooth no outro aparelho.

## NFC e Pagamentos sem contato

Você pode usar seu aparelho para ler etiquetas NFC que contêm informações sobre produtos. Você pode também usar esta função para efetuar pagamentos e comprar passagens e ingressos ao baixar os aplicativos apropriados.



O aparelho contém uma antena NFC integrada. Manuseie o aparelho com cuidado para evitar danos na antena NFC.

## Ler informações de etiquetas NFC

Utilize a função NFC para ler as informações do produto a partir de etiquetas NFC.

1 Na tela de configurações, toque em **Conexões** e toque na opção **NFC e Pagamentos sem contato** para ativar.

2 Posicione a área da antena NFC na parte de trás do seu aparelho próximo a uma etiqueta NFC.

A informação da etiqueta aparecerá.

-  Certifique-se de que a tela do aparelho esteja desbloqueada. Caso contrário, o aparelho não lerá etiquetas NFC e não receberá os dados.

### Fazer pagamentos com a função NFC

Antes de poder utilizar a função NFC para efetuar pagamentos, você deve se cadastrar em um serviço de pagamento móvel. Para se cadastrar ou obter detalhes sobre o serviço, contate sua operadora.

- 1 Na tela de configurações, toque em **Conexões** e toque na opção **NFC e Pagamentos sem contato**.
- 2 Toque a área da antena NFC na parte traseira de seu aparelho no leitor de cartão NFC.

Para definir um aplicativo de pagamento padrão, abra a tela de configurações e toque em **Conexões** → **NFC e Pagamentos sem contato** → **Aplicativo de carteira padrão** e selecione um aplicativo.

-  • A lista de serviços de pagamento pode não incluir todos os aplicativos de pagamento disponíveis.
- Se você atualizar o aplicativo de pagamento ou instalar um novo, os serviços de pagamento utilizados anteriormente podem não funcionar corretamente. Se esse for o caso, na tela de configurações, toque em **Conexões** → **NFC e Pagamentos sem contato** → **Aplicativo de carteira padrão** ou **Serviços sem pagamento NFC** e selecione outro aplicativo em vez do aplicativo atualizado ou recém-instalado. Como alternativa, desmarque o aplicativo selecionado.

### Protetor de dados

Reduza sua utilização de dados para evitar que alguns aplicativos, executados em segundo plano, enviem ou recebam dados.

Na tela de configurações, toque em **Conexões** → **Uso de dados** → **Protetor de dados** e toque na opção **Ativar agora** para ativar.

Quando a função Protetor de dados está ativada, o ícone  aparecerá na barra de status.

-  Para selecionar os aplicativos que podem ser usados sem restrição de dados, toque em **Apps que podem usar dados** e selecione os aplicativos.

## Redes permitidas para aplicativos

Defina os aplicativos para usar sempre Wi-Fi ou dados móveis ou os dois.

Por exemplo, você pode definir o aparelho para usar apenas dados móveis para aplicativos que você deseja manter seguro ou streaming de aplicativos que podem ser desconectados. Mesmo se você não desativar a função Wi-Fi, os aplicativos serão iniciados usando os dados móveis.

Na tela de configurações, toque em **Conexões** → **Uso de dados** → **Redes permitidas para apps**. Toque o aplicativo desejado e selecione uma opção de rede.

 Cobranças adicionais poderão ocorrer ao usar esta função.

## Roteador Wi-Fi

Utilize o aparelho como um roteador móvel para compartilhar a conexão de dados móveis com outros aparelhos.

- 1 Na tela de configurações, toque em **Conexões** → **Roteador Wi-Fi e Ancoragem** → **Roteador Wi-Fi**.
- 2 Toque na opção **Desativado** para ativar.  
Você pode alterar o nome da rede, senha e muito mais.  
O ícone  aparecerá na barra de status.
- 3 Na tela do outro aparelho, pesquise pelo seu e o selecione da lista de redes Wi-Fi.  
Como alternativa, toque em **Código QR** na tela do Roteador Wi-Fi e escaneie o código QR com o outro aparelho.

-  • Se o roteador não for encontrado, em seu aparelho defina **Banda** para **2.4 GHz**, toque em **Avançado** e toque na opção **Rede oculta** para desativar.
- Ao ativar a função **Roteador automático**, você conseguirá compartilhar a conexão de dados móveis do seu aparelho com outros conectados à sua Samsung account.

## Mais configurações de conexão

Personalize as configurações para controlar outras funções.

Na tela de configurações, toque em **Conexões** → **Mais configurações de conexão**.

- **Busca de aparelho próximo:** define o aparelho para buscar por aparelhos próximos para conectar.
- **Impressão:** define as configurações para plugins de impressoras instaladas no aparelho. Você poderá pesquisar por impressoras disponíveis ou adicionar uma manualmente.
- **VPN:** define redes virtuais (VPNs) em seu aparelho para conectar a uma rede privada escolar ou empresarial.
- **DNS privado:** define o aparelho para usar a segurança avançada DNS privado.
- **Ethernet:** ao conectar um Adaptador Ethernet, você pode usar uma rede com fios e definir configurações de rede.
- **Atualização automática das configurações do sistema:** permita alterações de configuração automáticas para garantir que funções de conexão de rede funcionem conforme o esperado.

## Impressão

Defina as configurações para plugins de impressoras instaladas no aparelho. Você pode conectar o aparelho com uma impressora através da função Wi-Fi ou Wi-Fi Direct e imprimir imagens ou documentos.

 Algumas impressoras podem não ser compatíveis com o aparelho.

## Adicionar plugins de impressoras

Adicione plugins para impressoras com as quais deseja conectar.

- 1 Na tela de configurações, toque em **Conexões** → **Mais configurações de conexão** → **Impressão** → **Baixar plugin**.
- 2 Selecione um plugin de impressora e instale.
- 3 Selecione o plugin da impressora instalada.  
O aparelho pesquisa automaticamente por impressoras que estão conectadas na mesma rede Wi-Fi.
- 4 Selecione uma impressora para adicionar.

 Para adicionar impressoras manualmente, toque em  → **Adicionar impressora**.

## Imprimir conteúdo

Ao verificar conteúdos, como imagens ou documentos, acesse a lista de opções, toque em **Imprimir** → ▼ → **Todas as impressoras...** e selecione uma.

 Os métodos de impressão podem variar dependendo do tipo de conteúdo.

# Aparelhos conectados

Altere as configurações para aparelhos conectados.

Na tela de configurações, toque em **Aparelhos conectados**.

- **Quick Share:** altera as configurações do Quick Share.
- **Music Share:** altera as configurações do Music Share.
- **Alternar Buds automaticamente:** configure o Galaxy Buds para alternar entre seus smartphones ao realizar ou atender uma chamada, ao reproduzir uma música e muito mais. Você pode usar essa função apenas quando estiver registrado na mesma Samsung Account que o outro aparelho e o que você está usando o seu Galaxy Buds.
- **Chamada e texto em outros aparelhos:** conecte seu tablet e smartphone para usar funções de chamadas e mensagens no tablet com o número de seu smartphone. Você deve registrar e acessar com a mesma Samsung account no tablet e no smartphone. Algumas funções de chamada e mensagem podem não estar disponíveis.
- **Continuar em outros aparelhos:** use os aplicativos e funções do seu aparelho em outros conectados à sua Samsung account.
- **Multicontrole:** use um mouse e um teclado conectado com um computador Samsung que suporta esta função em seu telefone.
- **Smart View:** verifique seu aparelho em uma tela maior conectando com uma TV ou monitor com a função espelhamento de tela disponível.
- **Galaxy Wearable:** ao conectar seu aparelho com um dispositivo vestível, você pode personalizar as configurações do dispositivo e aplicativos.
- **SmartThings:** controle e gerencie eletrodomésticos inteligentes e produtos IoT (Internet das Coisas).
- **Android Auto:** conecte seu aparelho com um veículo e controle algumas funções direto da tela do veículo.

# Modos e Rotinas

## Usar modos

Adicione um modo com base em sua atividade atual ou localização. As configurações do seu aparelho mudará para se adequar a sua atividade ou situação. Você pode ativar ou desativar o modo diretamente do painel de configurações rápidas.

## Adicionar modos

- 1 Na tela de configurações, toque em **Modos e Rotinas** → **Modos**.
- 2 Selecione um modo desejado ou toque em **Adicionar modo** para adicionar seus próprios.

## Executar modos

Os modos serão executados automaticamente quando suas condições forem detectadas. Você também pode executá-los manualmente tocando no botão sempre que quiser.

Para executar os modos manualmente, selecione o modo desejado e toque em **Ativar**.

Para desativar um modo em execução, toque no modo e toque em **Desativar**.

Como alternativa, abra o painel de configurações rápidas, toque em **Modos** e selecione um modo para ativar. Para desativar o modo, toque no botão do modo no painel de configurações rápidas.

## Usar rotinas

Automatize suas tarefas diárias repetitivas. Por exemplo, você pode alterar automaticamente as configurações de som dependendo de onde estiver, otimizar as configurações do seu aparelho para jogos e muito mais.

## Adicionar rotinas

- 1 Na tela de configurações, toque em **Modos e Rotinas** → **Rotinas**.
- 2 Toque em **+** e adicione suas próprias ou toque em **Descobrir** e selecione a rotina desejada.  
Se desejar definir as condições de execução para manual, toque em **Iniciar manualmente**. Esta opção aparecerá somente quando não houver condições de execução definidas.

## Executar rotinas

As rotinas automáticas serão executadas quando suas condições forem detectadas. Para rotinas que foram configuradas com condições de execução **Iniciar manualmente**, você pode executá-las manualmente ao tocar no botão sempre que desejar.

Para executar rotinas manualmente, toque em ▶ próximo a rotina desejada. Se deseje usar um widget, toque na rotina sob **Rotinas manuais** e toque em **Mais** → **Definir como widget** → **Adicionar**. A rotina será adicionada como widget à Tela inicial e poderá ser executada ao tocar no widget.

Para parar de executar rotinas, toque em >, toque na rotina sob **Em execução** e toque em **Parar**, ou toque no widget da rotina na Tela inicial.

## Sons e vibração

### Opções

Altere as configurações de vários sons no aparelho.

Na tela de configurações, toque em **Sons e vibração**.

- **Som/Vibrar/Silenciar**: define o aparelho para utilizar o Modo Som, Vibrar ou Silenciar.
- **Vibrar enquanto toca**: define o aparelho para vibrar e reproduzir o toque de chamada.
- **Silêncio temporário**: define o aparelho para usar o modo Silenciar por um certo período.
- **Toque**: altera o toque de chamada.
- **Som de notificação**: altera o som da notificação.
- **Som do sistema**: altera o som usado em certas funções, por exemplo, ao carregar o aparelho.
- **Volume**: ajuste o nível do volume do aparelho.
- **Vibração da chamada**: altere as configurações da vibração da chamada.
- **Vibração da notificação**: altere as configurações da vibração da notificação.
- **Vibração do sistema**: define o aparelho para emitir som ou vibrar para ações como ativar ou desativar a tela ou controlar o touch screen.
- **Intensidade da vibração**: ajusta a intensidade da vibração de notificação.

- **Qualidade sonora e efeitos:** ajusta as configurações da qualidade do som e dos efeitos.
- **Som do aplicativo separado:** define o aparelho para reproduzir mídia de um aplicativo específico separadamente em um outro aparelho de áudio.

 Algumas funções podem não estar disponíveis dependendo do modelo ou versão de software.

## Qualidade sonora e efeitos

Defina as configurações da qualidade do som e dos efeitos.

Na tela de configurações, toque em **Sons e vibração** → **Qualidade sonora e efeitos**.

- **Dolby Atmos:** seleciona o modo otimizado de som surround para vários tipos de áudio, como filmes, músicas e voz. Com o Dolby Atmos, você pode ter uma experiência de ouvir sons que fluem ao seu redor.
- **Equalizador:** altere o perfil de som e desfrute de um som otimizado.
- **Normalização de volume:** reduz as diferenças de volume entre diferentes conteúdos. O aparelho automaticamente aumentará o volume de um conteúdo de baixo volume.
- **Config. de som do aplicativo:** verifica e gerencia configurações de som otimizadas salvas para cada aplicativo de mídia. Para ajustar as configurações de som para cada aplicativo, abra o painel de configurações rápidas enquanto reproduz um conteúdo no aplicativo, mantenha a barra de ajuste pressionada e altere as configurações. As mesmas configurações serão aplicadas na próxima vez que usar o aplicativo.
- **Adapt sound:** define o melhor som para você.
- **Otimizador UHQ:** melhora a resolução de músicas e vídeos ao usar fones de ouvido com fio.

 Você deve conectar fones de ouvido para usar algumas funções.

## Som do aplicativo separado

Defina o aparelho para reproduzir som de mídia de um aplicativo específico no alto-falante Bluetooth conectado ou no fone de ouvido separado do som de outros aplicativos.

Por exemplo, você pode ouvir o aplicativo de Navegação pelo alto-falante do seu aparelho enquanto ouve músicas reproduzidas pelo aplicativo Música através do alto-falante Bluetooth do veículo.

- 1 Na tela de configurações, toque em **Sons e vibração** → **Som do aplicativo separado** e toque na opção **Ativar agora**.
- 2 Selecione um aplicativo para reproduzir sons de mídia separadamente e toque no Botão Voltar (<).
- 3 Selecione um aparelho para reproduzir o som do aplicativo de mídia selecionado.

## Notificações

Altere as configurações das notificações.

Na tela de configurações, toque em **Notificações**.

- **Notificações do aplicativo:** selecione os aplicativos que você permite receber notificações.
- **Notificações da Tela de bloqueio:** define como exibir notificações na Tela de bloqueio.
- **Barra de status:** define como exibir notificações e quando exibir a porcentagem restante da bateria na barra de status.
- **Estilo de pop-up de notificação:** selecione um estilo e defina as configurações.
- **Não perturbar:** define o aparelho para silenciar sons de notificação, exceto para exceções permitidas.
- **Configurações avançadas:** define configurações avançadas para notificações.

# Visor

## Opções

Altere o visor e as configurações da Tela inicial.

Na tela de configurações, toque em **Visor**.

- **Claro / Escuro:** ativa ou desativa o Modo escuro.
- **Configurações do Modo escuro:** reduz o cansaço visual ao aplicar temas escuros enquanto usa o aparelho à noite ou em ambientes escuros. Você pode agendar um horário para ativar o modo escuro.  
 O tema escuro pode não ser aplicado em alguns aplicativos.
- **Brilho:** ajusta o brilho do visor.
- **Brilho adaptável:** define o aparelho para controlar seus ajustes de brilho e aplicá-los automaticamente em ambientes com condições de iluminação semelhante.
- **Suavidade do movimento:** altera a taxa de atualização da tela. Quando uma taxa maior é definida, a tela percorrerá mais suavemente.
- **Proteção para conforto ocular:** reduz o cansaço visual, limitando a quantidade de luz azul emitida pela tela. Você pode agendar um horário para a aplicação desta função.
- **Modo de tela:** altera o modo de tela para ajustar a cor e o contraste do visor.
- **Tamanho e estilo da fonte:** altera o tamanho e o estilo da fonte.
- **Zoom da tela:** altera as configurações do zoom da tela.
- **Recorte da câmera:** define o aparelho para esconder o recorte da câmera frontal.
- **Duração da luz de fundo:** define o tempo de espera que o aparelho aguarda para desativar a luz de fundo.
- **Modo Fácil:** altera para o Modo Fácil para exibir ícones maiores e aplica um formato mais simples à Tela inicial.
- **Painéis Edge:** define as configurações da Tela Edge.
- **Barra de navegação:** altera as configurações da barra de navegação.
- **Proteção contra toque acidental:** define o aparelho para evitar que a tela ative em lugares escuros, como bolso da calça ou bolsas.
- **Sensibilidade do toque:** aumente a sensibilidade do toque na tela para usá-la com películas protetoras.

- **Exibir informações de carregamento:** define o aparelho para exibir a porcentagem restante da bateria e o tempo estimado até que ela esteja completamente carregada quando a tela estiver desligada.
- **Proteção de tela:** define se o aparelho deve ou não abrir uma proteção de tela quando estiver carregando.



Algumas funções podem não estar disponíveis dependendo do modelo ou versão de software.

## Suavidade do movimento

A taxa de atualização é a quantidade de vezes que a tela é atualizada a cada segundo. Use uma alta taxa de atualização para evitar que a tela trave ao alternar entre as telas. A tela percorrerá mais suavemente. Ao selecionar a taxa de atualização padrão, você conseguirá usar a bateria por mais tempo.

- 1 Na tela de configurações, toque em **Visor** → **Suavidade do movimento**.
- 2 Selecione uma taxa.
  - **Alta:** obtenha animações suaves e percorra melhor a tela, com uma taxa de atualização maior.
  - **Padrão:** use uma taxa de atualização padrão em situações normais para economizar bateria.

## Alterar o modo de tela ou ajustar a cor do visor

Altere o modo de tela ou ajuste a cor do visor de acordo com sua preferência.

### Alterar o modo de tela

Na tela de configurações, toque em **Visor** → **Modo de tela** e selecione o modo desejado.

- **Vívido:** esta função otimiza a gama de cores, saturação e nitidez de sua tela. Você pode também ajustar o balanço de cor do visor pelo valor da cor.
- **Natural:** esta função ajusta a tela para um tom natural.



- Você pode ajustar a cor do visor somente no modo **Vívido**.
- O modo **Vívido** pode não ser compatível com aplicativos de terceiros.

## Otimizar o balanço de cor em tela cheia

Otimize a cor do visor ao ajustar os tons de cores de sua preferência.

Na tela de configurações, toque em **Visor** → **Modo de tela** → **Vívido** e ajuste a barra de ajuste de cores sob **Balanço de branco**.

Ao arrastar a barra de ajuste de cores em direção a **Frio**, o tom da cor azul aumentará.

Ao arrastar a barra em direção a **Quente**, o tom da cor vermelha aumentará.

## Ajustar o tom da tela por valores de cores

Aumente ou diminua certos tons de cores ao ajustar os valores de Vermelho, Verde ou Azul individualmente.

- 1 Na tela de configurações, toque em **Visor** → **Modo de tela** → **Vívido**.
- 2 Toque em **Configurações avançadas**.
- 3 Ajuste a barra de cores **(R)** Vermelho, **(G)** Verde ou **(B)** Azul à sua preferência. O tom da tela será ajustado.  
Para ajustar o nível de vivacidade, arraste a barra sob **Vivacidade**.

## Bateria

Verifique a energia restante da bateria e o tempo de uso do aparelho. Para aparelhos com baixos níveis de bateria, conserve a energia da bateria ativando as funções de economia de energia.

Na tela de configurações, toque em **Bateria**.

- **Economia de energia:** ative o modo de economia de energia para estender o tempo de uso da bateria.
- **Limites de uso em segundo plano:** limite o uso da bateria para aplicativos que você não usa com frequência.
- **Proteção da bateria:** limite a carga máxima a 85% para estender a vida útil da bateria.
- **Hoje:** verifica o nível de bateria e histórico de uso.
- **Configurações de carregamento:** defina as configurações de carregamento.
- **Escurecer tela automaticamente:** diminui o brilho da tela quando a energia restante da bateria diminuir um determinado nível.
- **Exibir porcent. bateria:** exibe a porcentagem de bateria restante na barra de status.

- **Informações da bateria:** verifique a informação da bateria, tal como a capacidade da bateria.



- O tempo de uso restante mostra o tempo restante antes da bateria acabar. O tempo de uso restante pode variar dependendo das configurações do aparelho e das condições operacionais.
- Você pode não receber notificações de alguns aplicativos que usam o modo de economia de energia.
- Você pode verificar informações sobre a bateria aqui. As informações disponíveis podem variar dependendo do país ou provedor de serviço.

## Papel de parede e estilo

Altere as configurações do papel de parede para a Tela inicial e a Tela de bloqueio.

Na tela de configurações, toque em **Papel de parede e estilo**.

## Temas

Aplique vários temas no aparelho para mudar os elementos visuais da Tela inicial, Tela de bloqueio e ícones.

Na tela de configurações, toque em **Temas**.

## Tela inicial

Defina configurações para a Tela inicial, como a aparência da tela.

Na tela de configurações, toque em **Tela inicial**.

## Tela de bloqueio

Altere as configurações da Tela de bloqueio.

Na tela de configurações, toque em **Tela de bloqueio**.

- **Bloqueio de tela e biometria:** altera o modo de bloqueio de tela.
- **Desbloqueio extra:** define o aparelho para se auto desbloquear em locais confiáveis ou quando aparelhos são detectados.

- **Config. da tela de bloqueio:** altera as configurações da Tela de bloqueio para o modo de bloqueio selecionado.
  - **Always On Display:** define o aparelho para exibir imagem ou informação enquanto a tela está desativada.
  - **Now bar:** selecione itens para exibir na Tela de bloqueio.
  - **Manter pressionado para editar:** define o aparelho para exibir as opções de edição ao manter pressionada uma área vazia na Tela de bloqueio.
  - **Relógio de roaming:** altera o relógio para exibir na Tela de bloqueio o horário local e fuso horário quando em roaming.
  - **Informações de contato:** define o aparelho para exibir informação de contato na Tela de bloqueio, como por exemplo, seu endereço de e-mail.
  - **Exibir transição de desbloqueio:** define o aparelho para exibir um efeito de transição quando você desbloqueia a tela usando seus dados biométricos.
  - **Sobre a Tela de bloqueio:** exibe a versão da Tela de bloqueio do aparelho.
-  • Algumas funções podem não estar disponíveis dependendo da operadora ou modelo.
- As opções disponíveis podem variar dependendo do modo de bloqueio de tela selecionado.

## Desbloqueio extra

Você pode definir o aparelho para se auto desbloquear e permanecer desbloqueado em locais confiáveis quando os aparelhos são detectados.

Por exemplo, se você definir sua casa como um local confiável, ao chegar nela o seu aparelho detectará sua localização e desbloqueará automaticamente.

Na tela de configurações, toque em **Tela de bloqueio** → **Desbloqueio extra** e siga as instruções na tela para completar a configuração.

-  • Essa função está disponível depois que um modo de bloqueio de tela for definido.
- Se o aparelho não for utilizado por quatro horas ou quando ele for ligado, a tela deve ser desbloqueada usando o Padrão, PIN, ou Senha definidos.

# Segurança e privacidade

## Opções

Verifique o status de segurança e privacidade de seu aparelho e altere as configurações.

Na tela de configurações, toque em **Segurança e privacidade**.

- **Tela de bloqueio:** altere as configurações para o bloqueio de tela.
- **Segurança da conta:** altera as configurações de suas contas.
- **Proteção do aparelho perdido:** ativa ou desativa a função de rastreo. Acesse o site ([smarthingsfind.samsung.com](https://smarthingsfind.samsung.com)) para rastrear e controlar o aparelho perdido ou roubado. Você também pode verificar a localização de dispositivos vestíveis conectados neste aparelho.
- **Segurança do app:** escaneie seus aplicativos e mantenha seu aparelho seguro de softwares maliciosos.
- **Atualizações:** verifique a versão do software do aparelho e verifique as atualizações.
- **Bloqueio de tela e biometria:** altera as configurações para a Tela de bloqueio e dados biométricos.
- **Bloqueador automático:** mantenha seu aparelho seguro bloqueando ameaças e outras atividades suspeitas.
- **Status segurança dos aparelhos:** verifique o status de segurança dos aparelhos registrados na sua Samsung account.
- **Mais configurações de segurança:** defina configurações de segurança adicionais.
- **Permissões usadas nas últimas 24 horas:** verifique o histórico de uso do aplicativo ou função.
- **Proteção de privac. na Internet:** verifique o histórico de proteção de privacidade na Internet e altere as configurações. Esta função é exibida ao utilizar o aplicativo Samsung Internet.
- **Controles e alertas:** controle o acesso as demais funções, como microfone e área de transferência.
- **Mais config. de privacidade:** defina as configurações de privacidade adicionais.



Algumas funções podem não estar disponíveis dependendo da operadora ou do modelo.

## Reconhecimento facial

Você pode definir o aparelho para desbloquear a tela ao reconhecer seu rosto.

-  • Se você utilizar seu rosto como modo de bloqueio de tela, ele não poderá ser usado para desbloquear a tela pela primeira vez ao ligar o aparelho. Para usar o aparelho, você deve desbloquear a tela usando um Padrão, PIN ou Senha definida ao registrar seu rosto. Tome cuidado para não esquecer seu Padrão, PIN ou Senha.
- Se alterar o modo de bloqueio de tela para **Deslizar** ou **Nenhum**, que não são seguros, todos os seus dados biométricos serão excluídos.

### Precauções para o uso do reconhecimento facial

Antes de usar o reconhecimento facial para desbloquear seu aparelho, tenha em mente as seguintes precauções.

- Seu aparelho pode ser desbloqueado por alguém que se pareça com você ou por algo que aparente a sua imagem.
- O Reconhecimento facial é menos seguro que os modos Padrão, PIN ou Senha.

### Para um melhor reconhecimento facial

Considerações ao usar reconhecimento facial:

- Ao fazer o registro, leve em consideração o uso de óculos, chapéus, máscaras, barba ou maquiagem pesada
- Certifique-se de que você está em uma área bem iluminada e que a lente da câmera está limpa ao registrar
- Para melhores resultados, certifique-se de que sua imagem não está desfocada

### Registrar seu rosto

Para um melhor registro do rosto, faça em lugares fechados e fora da luz solar direta.

- 1 Na tela de configurações, toque em **Segurança e privacidade** → **Bloqueio de tela e biometria** → **Reconhecimento facial**.
- 2 Defina um modo de bloqueio de tela.
- 3 Leia as instruções na tela e toque em **Continuar**.
- 4 Toque em **Registrar** e posicione seu rosto dentro da moldura na tela. A câmera escaneará seu rosto.



- Se o desbloqueio de tela com seu rosto não estiver funcionando devidamente, toque em **Remover registro facial** para remover o registro e registre seu rosto novamente.
- Para aumentar o reconhecimento facial, toque em **Adicionar aparência alternativa para melhorar o reconhecimento** e adicione uma aparência alternativa.

## Desbloquear a tela com o seu rosto

Você pode desbloquear a tela com o seu rosto em vez de usar um Padrão, PIN ou Senha.

- 1 Na tela de configurações, toque em **Segurança e privacidade** → **Bloqueio de tela e biometria**.
- 2 Desbloqueie a tela usando o modo de bloqueio de tela predefinido.
- 3 Toque em **Reconhecimento facial** e na opção **Desbloqueio facial** para ativar.
- 4 Na Tela de bloqueio, olhe para a tela.  
Quando seu rosto for reconhecido, você pode desbloquear a tela sem usar qualquer outro modo de desbloqueio. Se seu rosto não for reconhecido, use o modo de bloqueio de tela predefinido.

## Excluir dados do registro facial

Você pode excluir dados faciais que tenha registrado.

- 1 Na tela de configurações, toque em **Segurança e privacidade** → **Bloqueio de tela e biometria**.
- 2 Desbloqueie a tela usando o modo de bloqueio de tela predefinido.
- 3 Toque em **Reconhecimento facial** → **Remover registro facial** → **Remover**.  
Uma vez que o rosto registrado for excluído, todas as funções relacionadas a ele também serão desativadas.

## Impressões digitais

Para que o leitor de impressão digital funcione, suas digitais precisam ser registradas e armazenadas em seu aparelho.

-  Esta função pode estar indisponível dependendo da sua operadora ou modelo.
- O leitor de impressão digital usa características únicas de cada impressão digital para aumentar a segurança de seu aparelho. A probabilidade do sensor do leitor de impressão digital confundir duas impressões digitais é muito pequena. Entretanto, em casos raros nos quais impressões digitais separadas forem muito semelhantes, o sensor poderá reconhecê-las como idênticas.
- Se você utilizar suas digitais como modo de bloqueio de tela, elas não poderão ser usadas para desbloquear a tela pela primeira vez ao ligar o aparelho. Para usar o aparelho, você deve desbloquear a tela usando um Padrão, PIN ou Senha definida ao registrar suas digitais. Tome cuidado para não esquecer seu Padrão, PIN ou Senha.
- Se a sua digital não for reconhecida, desbloqueie o aparelho usando o Padrão, o PIN ou a Senha que você definiu ao registrar a digital e registre novamente as suas digitais. Se o seu Padrão, PIN ou Senha for esquecido, você não conseguirá usar o aparelho sem restaurá-lo para o padrão de fábrica. A Samsung não se responsabiliza por qualquer perda de dados ou transtornos causados pelo esquecimento de códigos de desbloqueio.
- Se alterar o modo de bloqueio de tela para **Deslizar** ou **Nenhum**, que não são seguros, todos os seus dados biométricos serão excluídos.

### Para um melhor reconhecimento da impressão digital

Ao inserir suas digitais no aparelho, esteja ciente das seguintes condições que podem afetar o desempenho da função:

- O aparelho pode não reconhecer digitais afetadas por rugas ou cicatrizes.
- O aparelho pode não reconhecer as digitais de dedos pequenos ou finos.
- Para melhorar o desempenho do reconhecimento, registre as digitais dos dedos frequentemente usados para executar tarefas no aparelho.
- A Tecla Lateral possui um sensor de reconhecimento de digital incorporado. Certifique-se para que o sensor de reconhecimento de impressão digital não seja arranhado ou danificado por objetos metálicos, tais como moedas, chaves e colares.
- Cobrir o sensor de reconhecimento de digitais com acessórios, como adesivos, pode diminuir a taxa de reconhecimento de digitais.

- Certifique-se de que o sensor de reconhecimento de digitais e seus dedos estão limpos e secos.
- Se você dobrar o dedo ou usar a ponta dele, o aparelho poderá não reconhecer as suas digitais. Certifique-se de cobrir todo o sensor de reconhecimento de digital com o seu dedo.
- Em ambientes secos, a eletricidade estática pode acumular-se no aparelho. Evite usar essa função em ambientes secos ou antes de usar a função, descarregue a eletricidade estática tocando em um objeto de metal.

### Registrar as digitais

Na tela de configurações, toque em **Segurança e privacidade** → **Bloqueio de tela e biometria** → **Impressões digitais** e siga as instruções na tela para registrar sua digital. Após registrar você pode verificar se a sua impressão digital está registrada e o nome ao tocar em **Verificar digitais adicionadas**.

### Desbloquear a tela com as suas digitais

Você pode desbloquear a tela com a sua digital em vez de usar um Padrão, PIN ou Senha.

- 1 Na tela de configurações, toque em **Segurança e privacidade** → **Bloqueio de tela e biometria**.
- 2 Desbloqueie a tela usando o modo de bloqueio de tela predefinido.
- 3 Toque em **Impressões digitais** e toque na opção **Desbloquear com digitais** para ativar.
- 4 Na Tela de bloqueio, coloque seu dedo no sensor e escaneie sua digital.

### Reconhecer sua digital com a tela desativada

- 1 Na tela de configurações, toque em **Segurança e privacidade** → **Bloqueio de tela e biometria**.
- 2 Desbloqueie a tela usando o modo de bloqueio de tela predefinido.
- 3 Toque em **Impressões digitais** e na opção **Impressão digital sempre ativada** para ativar.

## Remover as digitais

Você pode excluir as digitais registradas.

- 1 Na tela de configurações, toque em **Segurança e privacidade** → **Bloqueio de tela e biometria**.
- 2 Desbloqueie a tela usando o modo de bloqueio de tela predefinido.
- 3 Toque em **Impressões digitais**, selecione uma digital para excluir e toque em **Remover**.

## Wi-Fi seguro

O Wi-Fi seguro é um serviço que protege sua conexão de rede Wi-Fi. Ele criptografa os dados utilizando redes Wi-Fi e desabilita aplicativos de rastreamento e sites para que você possa usar as redes Wi-Fi com segurança. Por exemplo, ao utilizar uma rede Wi-Fi sem segurança em locais públicos, como cafeterias ou aeroportos, o Wi-Fi seguro é ativado automaticamente para que ninguém possa invadir suas informações de acesso ou monitorar sua atividade em aplicativos e sites.

Na tela de configurações, toque em **Segurança e privacidade** → **Mais configurações de segurança** → **Wi-Fi seguro** e siga as instruções na tela para completar a configuração. Ao tocar em **Atividade de proteção**, você poderá verificar o histórico de como e quando sua rede foi protegida pelo Wi-Fi seguro.

Quando o Wi-Fi seguro estiver ativado, o ícone  aparecerá na barra de status.

-  Utilizar essa função pode resultar em uma velocidade de rede Wi-Fi mais lenta.
- Esta função pode estar indisponível dependendo da rede Wi-Fi, operadora ou software do modelo.

## Selecionar aplicativos para proteger usando o Wi-Fi seguro

Selecione os aplicativos para proteger usando o Wi-Fi seguro para que você possa proteger com segurança os dados como sua senha ou suas atividades em aplicativos, de ser acessado por outras pessoas.

Na tela de configurações, toque em **Segurança e privacidade** → **Mais configurações de segurança** → **Wi-Fi seguro** →  → **Configurações** → **Aplicativos protegidos** e deslize os seletores ao lado dos aplicativos que você deseja proteger usando o Wi-Fi seguro.

-  Alguns aplicativos podem não suportar essa função.

## Comprar um plano de proteção

Você possui um plano de proteção limitado gratuito para redes Wi-Fi todo mês. Você pode também comprar planos de proteção pagos e ter proteção ilimitada por um tempo determinado.

1 Na tela de configurações, toque em **Segurança e privacidade** → **Mais configurações de segurança** → **Wi-Fi seguro**.

2 Toque em **Plano de proteção** → **Atualizar** e selecione o plano desejado.

 Para determinados planos de proteção, você pode transferir o plano de proteção para outro aparelho registrado com sua Samsung account.

Siga as instruções na tela para concluir a compra.

## Pasta Segura

A Pasta Segura protege seu conteúdo particular e aplicativos, como fotos e contatos, de serem acessados por outras pessoas. Você pode manter seu conteúdo particular e aplicativos seguros mesmo quando o aparelho estiver desbloqueado.

 A Pasta Segura é uma área separada e protegida. Os dados na Pasta Segura não podem ser transferidos para outros aparelhos através de modos de compartilhamento não aprovados como USB ou Wi-Fi Direct. Tentar personalizar o sistema operacional ou modificar o software pode fazer com que a Pasta Segura bloqueie e fique inacessível automaticamente. Antes de salvar dados na Pasta Segura, certifique-se de fazer o backup em outro local seguro.

## Configurar a Pasta Segura

1 Abra o aplicativo **Config.** e toque em **Segurança e privacidade** → **Mais configurações de segurança** → **Pasta Segura**.

2 Siga as instruções na tela para completar a configuração.

Quando um pop-up questionar se deseja restaurar seu Tipo de bloqueio da Pasta Segura com sua Samsung Account aparecer, toque em **Permitir**. Se esquecer a sua senha, você pode restaurar usando sua Samsung Account. Se não ativar esta função, você não conseguirá restaurar o tipo de bloqueio quando esquecê-lo.

Quando a configuração terminar, a Pasta Segura iniciará e o ícone do aplicativo Pasta Segura () será adicionado à Tela de aplicativos.

-  • Ao iniciar o aplicativo **Pasta Segura**, você deve desbloquear o aplicativo usando o seu modo de bloqueio predefinido.
- Para alterar o nome ou ícone da Pasta Segura, toque em **⋮** → **Personalizar**.

### Configurar o bloqueio automático da Pasta Segura

1 Abra o aplicativo **Pasta Segura** e toque em **⋮** → **Configurações** → **Bloqueio automático da Pasta Segura**.

2 Selecione uma opção de bloqueio.

 Para bloquear manualmente sua Pasta Segura, toque em **⋮** → **Bloquear e sair**.

### Mover conteúdo para a Pasta Segura

Mova conteúdos como fotos e vídeos para a Pasta Segura. A seguir, um exemplo de como mover uma imagem do armazenamento padrão para a Pasta Segura.

1 Abra o aplicativo **Pasta Segura** e toque em **⋮** → **Adicionar arquivos**.

2 Toque em **Imagens**, marque as imagens para mover e toque em **Concluído**.

3 Toque em **Mover**.

Os itens selecionados serão excluídos da pasta original e movidos para a Pasta Segura. Para copiar itens, toque em **Copiar**.

 O método para mover pode variar dependendo do tipo de conteúdo.

### Remover conteúdo da Pasta Segura

Remova conteúdos da Pasta Segura para o aplicativo correspondente no armazenamento padrão. A seguir, um exemplo de como mover uma imagem da Pasta Segura para o armazenamento padrão.

1 Abra o aplicativo **Pasta Segura** e toque em **Galeria**.

2 Selecione uma imagem e toque em **⋮** → **Remover da Pasta Segura**.

Os itens selecionados serão movidos para a **Galeria** no armazenamento padrão.

### Adicionar aplicativos

Adicione um aplicativo para usar na Pasta Segura.

1 Abra o aplicativo **Pasta Segura** e toque em **+**.

2 Marque um ou mais aplicativos instalados no aparelho e toque em **Adicionar**.

## Remover aplicativos da Pasta Segura

Mantenha um aplicativo desejado pressionado e toque em **Desinstalar**.

## Adicionar conta

Adicione suas contas Samsung, Google ou outras para sincronizá-las com os aplicativos na Pasta Segura.

- 1 Abra o aplicativo **Pasta Segura**, toque em  → **Configurações** → **Gerenciar contas** → **Adicionar conta**.
- 2 Selecione um serviço de conta.
- 3 Siga as instruções na tela para completar a configuração da conta.

## Ocultar a Pasta Segura

Você pode ocultar o atalho da Pasta Segura da Tela de aplicativos.

Abra o aplicativo **Pasta Segura**, toque em  → **Configurações** e toque na opção **Adicionar Pasta Segura à Tela de aplicativos** para desativar.

Se você deseja exibir a Pasta segura novamente, abra o aplicativo **Config.**, toque em **Segurança e privacidade** → **Mais configurações de segurança** → **Pasta Segura** e toque na opção **Adicionar Pasta Segura à Tela de aplicativos** para ativar.

## Desinstalar a Pasta Segura

Você pode desinstalar a Pasta Segura, incluindo o conteúdo e os aplicativos dela.

Abra o aplicativo **Pasta Segura** e toque em  → **Configurações** → **Mais configurações** → **Desinstalar**.

Para fazer o backup do conteúdo antes de desinstalar a Pasta Segura, marque a opção **Mover arquivos de mídia da Pasta Segura** e toque em **Desinstalar**. Para acessar os dados copiados da Pasta Segura, abra o aplicativo **Meus Arquivos** e toque em **Armazenamento interno** → **Download** → **Secure Folder**.

 As notas salvas no **Samsung Notes** não serão recuperadas.

## Samsung Pass

Verifique sua identidade com o Samsung Pass ao usar serviços que exigem seu login ou informações pessoais.

### Registrar o Samsung Pass

Na tela de configurações, toque em **Segurança e privacidade** → **Mais configurações de segurança** → **Senhas, chaves de acesso e preenchimento automático** → **Samsung Pass**. Siga as instruções na tela para completar a configuração.

### Salvar suas informações no Samsung Pass

Ao salvar informações pessoais ou de login de aplicativos ou sites no Samsung Pass, você pode inserir as informações automaticamente.

 Você pode salvar suas informações manualmente ou verificar e gerenciar as informações salvas no Samsung Pass.

### Salvar suas informações de entrada

Na página de login do aplicativo ou site, insira seu ID e senha e toque no botão de login. Quando uma janela pop-up perguntando se você deseja salvar as informações de login aparecer, toque em **Lembrar** ou **Salvar**.

### Salvar suas informações pessoais

Na tela principal do Samsung Pass, selecione uma opção em **Informações privadas**, insira as informações e toque em **Salvar**.

### Inserir seus dados pessoais automaticamente

Você pode inserir automaticamente suas informações de login ou pessoais, como seu endereço ou informações de cartão de pagamento, salvas no Samsung Pass.

-  Este recurso pode não estar disponível em alguns aplicativos ou sites.
- O recurso de preenchimento automático de site está disponível apenas para sites que você acessa por meio do aplicativo Samsung Internet.

## Entrar usando chaves de acesso

Em aplicativos ou sites que oferecem suporte à entrada com uma chave de acesso, você pode entrar com uma chave de acesso salva no Samsung Pass em vez de um ID e senha.

- 1 No aplicativo ou site que você está usando, crie uma chave.  
O método de criação pode ser diferente dependendo do aplicativo ou site.
- 2 Quando aparecer um pop-up questionando se deseja salvar a chave de acesso, selecione **Samsung Pass** e siga as instruções na tela para salvar a chave.  
Agora você pode entrar com a chave salva no Samsung Pass.

## Local

Altere as configurações para permissões de informações de localização.

Na tela de configurações, toque em **Local**.

- **Permissões de aplicativo:** exibe a lista de aplicativos que tem permissão para acessar a localização do aparelho e editar as configurações de permissão.
- **Serviços de localização:** defina o aparelho para usar as funções Wi-Fi ou Bluetooth para melhorar a precisão de sua localização, mesmo quando estiverem desativados. Você também pode verificar os serviços de localização que seu aparelho está usando.
- **Acesso recente:** exibe quais aplicativos solicitaram sua informação de localização atual.

## Segurança e emergência

Gerencie seus dados médicos e contatos de emergência. Você também pode definir as configurações para funções de emergência, como alertas de emergência sem fio.

Na tela de configurações, toque em **Segurança e emergência**.

- **Informações médicas:** insira suas informações médicas.
- **Contatos de emergência:** insira seus contatos de emergência.
- **SOS de emergência:** define o aparelho para enviar mensagens de ajuda pressionando a Tecla Lateral várias vezes.
- **Compartilhamento de emergência:** defina o aparelho para enviar informações, como sua localização, nível da bateria, para seus contatos de emergência por um certo período.

- **Serviço de localização de emergência:** ative o serviço de localização de emergência.
- **Alertas de emergência sem fio:** altere as configurações para alertas de emergência sem fio.
- **Alertas de terremoto:** ative a função de alerta de terremoto.
- **Alerta de rastreador desconhecido:** você receberá uma notificação se um rastreador desconhecido for detectado acompanhando você.



Algumas funções podem não estar disponíveis dependendo do modelo ou versão de software.

## Contas e backup

### Opções

Sincronize, faça backup ou restaure os dados do seu aparelho usando a Samsung Cloud. Você também pode entrar em contas, como sua Samsung account ou conta Google, ou transferir dados para ou de outros aparelhos através do Smart Switch.

Na tela de configurações, toque em **Contas e backup**.

- **Gerenciar contas:** adiciona suas contas Samsung, Google ou outras para sincronizá-las.
- **Samsung Cloud:** faça o backup dos seus dados e configurações e restaure os dados e configurações do aparelho anterior mesmo se você não possuí-lo.
- **Google Drive:** mantém suas informações pessoais, dados de aplicativos e configurações salvas em seu aparelho. Você pode fazer o backup de suas informações confidenciais. Você deve entrar em sua conta Google para fazer o backup dos dados.
- **Smart Switch:** abre o Smart Switch e transfere dados de seu aparelho anterior.



Faça o backup dos dados regularmente para um local seguro como a Samsung Cloud ou para um computador, para que você possa restaurá-los se os dados estiverem corrompidos ou forem perdidos devido a uma restauração indesejada para o padrão de fábrica.

## Samsung Cloud

Faça o backup dos dados de seu aparelho com a Samsung Cloud e restaure-os posteriormente.

### Fazer backup de dados

Você pode fazer o backup dos dados do seu aparelho com a Samsung Cloud.

- 1 Na tela de configurações, toque em **Contas e backup** e toque em **Fazer backup dos dados** sob **Samsung Cloud**.
  - 2 Marque os itens que deseja fazer backup e toque em **Fazer Backup já**.
  - 3 Toque em **OK**.
-  Alguns dados podem não ser copiados. Para verificar quais dados farão o backup, na tela de configurações, toque em **Contas e backup** e toque em **Fazer backup dos dados** sob **Samsung Cloud**.
  - Para verificar os dados de backup para outros aparelhos na sua Samsung Cloud, na tela de configurações, toque em **Contas e backup** → **Restaurar dados** e selecione um aparelho desejado.

### Restaurar dados

Você pode restaurar seus dados de backup da Samsung Cloud para o seu aparelho.

- 1 Na tela de configurações, toque em **Contas e backup**.
- 2 Toque em **Restaurar dados** e selecione um aparelho desejado.
- 3 Marque os itens desejados para restaurar e toque em **Restaurar**.

## Google

Define as configurações para algumas funções fornecidas pelo Google.

Na tela de configurações, toque em **Google**.

## Recursos avançados

### Opções

Ative os recursos avançados e defina as configurações que as controlam.

Na tela de configurações, toque em **Recursos avançados**.

- **Labs**: use funções experimentais do aparelho.
- **Tecla Lateral**: selecione um aplicativo ou uma função para executar usando a Tecla Lateral.
- **Múltiplas janelas**: define como iniciar o Múltiplas janelas. Você também pode definir configurações para a multi janela.
- **Movimentos e gestos**: ativa a função de movimentos e gestos e personaliza as configurações.
- **Modo de operação com uma mão**: ativa o modo de operações com uma mão para sua conveniência ao utilizar o aparelho com uma mão.
- **Telas capturadas**: altera as configurações para captura de tela.
- **Configurações de Game Booster**: define as configurações para Game Booster.
- **Galaxy Avatar**: crie avatares da forma que desejar e divirta-se usando eles em várias funções.
- **Dual Messenger**: instala o aplicativo secundário e usa duas contas separadas para o mesmo aplicativo de mensagens.

 Algumas funções podem não estar disponíveis, dependendo da sua operadora ou modelo.

### Movimentos e gestos

Ative a função de movimentos e gestos e personalize as configurações.

Na tela de configurações, toque em **Recursos avançados** → **Movimentos e gestos**.

- **Levantar para ativar**: define o aparelho para ativar a tela ao pegá-lo.
- **Tocar 2 vezes para ativar a tela**: define o aparelho para ativar a tela ao tocar duas vezes em qualquer lugar da tela enquanto ela estiver desativada.
- **Tocar 2 vezes para desativar a tela**: define o aparelho para desativar a tela ao tocar duas vezes em qualquer área vazia da Tela inicial ou Tela de bloqueio.
- **Alertar ao pegar o telefone**: define o aparelho para alertá-lo sobre chamadas perdidas ou novas mensagens ao pegar o aparelho.

 Esta função pode não funcionar adequadamente se a tela for ativada ou se o aparelho não estiver em uma superfície plana.

- **Silenciar com gestos:** define o aparelho para silenciar certos tipos de sons utilizando movimentos ou gestos.
- **Deslizar a lateral da mão para capturar:** define o aparelho para capturar uma imagem ao deslizar a lateral de sua mão para a esquerda ou para a direita sobre a tela. Você pode acessar as imagens capturadas na **Galeria**. Não é possível capturar a tela enquanto usa alguns aplicativos e funções.

 Agitação excessiva ou impactos no aparelho pode causar um comando não intencional para algumas funções que usam sensores.

## Galaxy Avatar

Crie avatares da forma que desejar e divirta-se usando eles em várias funções.

Na tela de configurações, toque em **Recursos avançados** → **Galaxy Avatar**.

Se adicionou o ícone do aplicativo na Tela de aplicativos, abra o aplicativo **Galaxy Avatar**.

### Criar um Galaxy Avatar

Abra o Galaxy Avatar, toque em  e siga as instruções na tela para criar um avatar.

### Usar stickers Galaxy Avatar

Ao criar avatares, stickers com expressões de avatar e ações serão criadas automaticamente. Você pode usar stickers avatar ao enviar mensagens ou em rede sociais.

Abra o Galaxy Avatar, toque em **Stickers Avatar**. Para criar seus próprios stickers, toque em  no topo da lista de stickers.

## Dual Messenger

Instale o aplicativo secundário e use duas contas separadas para o mesmo aplicativo.

1 Na tela de configurações, toque em **Recursos avançados** → **Dual Messenger**.

Os aplicativos compatíveis aparecerão.

2 Toque na opção do aplicativo para instalar o aplicativo secundário.

O aplicativo secundário será instalado. O ícone do aplicativo secundário será exibido com este ícone .

-  • A função Dual Messenger pode estar indisponível dependendo do aplicativo.
- Algumas funções podem ser limitadas no aplicativo secundário.

## Desinstalar ou desativar o aplicativo secundário

1 Na tela de configurações, toque em **Recursos avançados** → **Dual Messenger**.

2 Deslize o seletor do aplicativo desejado e toque em **Desinstalar**.

Todos os dados relacionados com o aplicativo secundário serão excluídos.

 Se você desinstalar o aplicativo primário, o secundário também será excluído.

## Bem-estar digital e controles parentais

Verifique o histórico de uso do seu aparelho e utilize funções para impedir que ele interfira em sua vida. Você pode também definir o controle parental para seus filhos e gerenciar o uso digital deles.

Na tela de configurações, toque em **Bem-estar digital e controles parentais**.

- **Categorias de aplicativo mais usadas:** verifica a lista das categorias dos aplicativos mais usados em um dia.
- **Meta de tempo de tela:** define metas de tempo de uso do seu aparelho no dia.
- **Temporizadores de aplicativos:** limita o tempo de uso diário para cada aplicativo ao definir um temporizador. Quando o tempo expirar, o aplicativo será desativado e você não conseguirá usá-lo.
- **Monitor de direção:** ativa o monitor de direção para monitorar a quantidade de vezes que usa o aparelho enquanto dirige.
- **Monitor de caminhada:** ative esta função para monitorar a quantidade de tempo que usa o aparelho enquanto caminha.
- **Monitor de volume:** ativa o monitor de volume para proteger sua audição.
- **Controles parentais:** gerencie o uso digital de seus filhos.

## Assistência do aparelho

Esta função fornece uma visão geral do status da bateria, armazenamento, memória e do sistema de segurança do seu aparelho. Você também pode otimizar o aparelho.

Na tela de configurações, toque em **Assistência do aparelho**.

- **Otimizar agora:** feche os aplicativos em segundo plano ou que estão usando uma quantidade anormal de bateria e procure por aplicativos com falhas e malware para otimizar seu aparelho.
- **Bateria:** verifique a energia restante da bateria e o tempo para usar o aparelho. Para aparelhos com baixos níveis de bateria, conserve a energia da bateria ativando as funções de economia de energia.
- **Armazenamento:** verifique o status do armazenamento usado e disponível e libere armazenamento excluindo arquivos desnecessários, como os arquivos na lixeira, arquivos não utilizados ou arquivos duplicados após verificá-los.
  -  A capacidade disponível real do armazenamento interno é menor do que a capacidade especificada porque o sistema operacional e os aplicativos padrão ocupam parte do armazenamento. A capacidade disponível pode alterar ao atualizar o aparelho.
    - Você pode verificar a capacidade disponível do armazenamento interno na seção Especificações do seu aparelho no site da Samsung.
- **Memória:** verifique o uso da memória ou toque em **Limpar** ou **Limpar agora** para liberar memória encerrando aplicativos em segundo plano.
- **Proteção do aplicativo:** verifique o seu aparelho contra malware e outras atividades suspeitas para se manter seguro.
- **Otimização automática:** execute a otimização automática fechando aplicativos em segundo plano ou limpando a memória, para manter o aparelho sem problemas e em suas melhores condições.

Toque em **Reinício automático** para definir o aparelho para reiniciar automaticamente quando problemas de desempenho forem detectados ou em um momento definido.

- **Atualização de software:** atualize o software do seu aparelho através do serviço de firmware over-the-air (FOTA). Você também pode agendar atualizações de software.
- **Diagnóstico:** teste seu aparelho usando Samsung Members.
- **Modo de manutenção:** ative o Modo de manutenção para proteger sua privacidade enquanto outra pessoa estiver usando seu aparelho, por exemplo, ao enviá-lo para reparos.

## Aplicativos

Gerencie os aplicativos do aparelho e altere as suas configurações. Você pode verificar a informação de uso dos aplicativos, alterar suas notificações, definir permissões ou desativar aplicativos desnecessários.

Na tela de configurações, toque em **Aplicativos**.

## Gerenciamento geral

Defina as configurações do sistema ou restaure o aparelho.

Na tela de configurações, toque em **Gerenciamento geral**.

- **Idioma:** seleciona idiomas para o aparelho.
- **Idiomas do aplicativo:** seleciona o idioma que você deseja usar em cada aplicativo.
- **Data e hora:** acessa e altera as configurações de como a hora e a data serão exibidas na tela de seu aparelho.
  -  Se a bateria permanecer completamente descarregada, a data e a hora serão zeradas.
- **Configurações do Teclado Samsung:** define as configurações do Teclado Samsung.
- **Lista de teclados e padrão:** selecione o teclado a ser usado como padrão e altere suas configurações.
- **Teclado físico:** define as configurações para um teclado físico.
- **Mouse e trackpad:** define as configurações para um mouse ou trackpad externo.
- **Restaurar:** restaura as configurações de seu aparelho ou executa uma restauração para o padrão de fábrica.
- **Serviço de personalização:** define um serviço personalizado com base em seus interesses e como você usa o seu aparelho.
- **Fale conosco:** faça perguntas ou verifique as perguntas mais frequentes.

### Adicionar idiomas no aparelho

Você pode adicionar idiomas para usar em seu aparelho.

- 1 Na tela de configurações, toque em **Gerenciamento geral** → **Idioma** → **Adicionar o idioma**.
- 2 Selecione um idioma para adicionar.
- 3 Para definir o idioma selecionado como idioma padrão, toque em **Def. como padrão**.

Para manter a configuração do idioma atual, toque em **Manter atual**.

O idioma selecionado será adicionado em sua lista de idiomas. Se você alterar o idioma padrão, o idioma selecionado será adicionado ao topo da lista.

Para alterar o idioma padrão de sua lista de idiomas, selecione o idioma desejado e toque em **Aplicar**. Se o aplicativo não suportar o idioma padrão, o próximo idioma suportado na lista será usado.

## Acessibilidade

Altere várias configurações para melhorar a acessibilidade do aparelho.

Na tela de configurações, toque em **Acessibilidade**.

- **Recomendado para você:** verifica as funções de acessibilidade que você está usando no momento e exibe outras funções recomendadas.
- **Melhorias na visão:** define as configurações para melhorar a acessibilidade para usuários com deficiência visual.
- **TalkBack:** ativa o TalkBack, que fornece retorno por voz. Para verificar informações de ajuda e aprender a usar essa função, toque em **Configurações** → **Tutorial do TalkBack**.
- **Melhorias de audição:** define as configurações para melhorar a acessibilidade para usuários com deficiência auditiva.
- **Interação e habilidade manual:** define as configurações para melhorar a acessibilidade para usuários com coordenação motora reduzida.
- **Configurações avançadas:** define as configurações das funções de acesso direto e notificação.
- **Aplicativos instalados:** consulta os serviços de acessibilidade instalados no aparelho.
- **Sobre Acessibilidade:** consulta as informações de acessibilidade.
- **Fale conosco:** faça perguntas ou consulte as perguntas mais frequentes.

## Atualização de software

Atualize o software de seu aparelho através do serviço FOTA (Firmware-Over the Air). Você pode também agendar atualizações de software.

Na tela de configurações, toque em **Atualização de software**.

- **Baixar e instalar:** verifica e instala atualizações manualmente.
- **Download automático:** define o aparelho para baixar atualizações automaticamente ao conectar a rede Wi-Fi.
- **Última atualização:** verifique informações sobre a última atualização de software.

 Se atualizações de software emergenciais forem liberadas para a segurança do seu aparelho e para bloquear novos tipos de ameaças de segurança, elas serão instaladas automaticamente sem o seu consentimento.

### Informações de atualização de segurança

A Samsung Electronics oferece atualizações de segurança para reforçar a segurança de seu aparelho e proteger suas informações pessoais. Para atualizações de segurança para o seu modelo, visite o site [security.samsungmobile.com](https://security.samsungmobile.com).

 O site suporta somente alguns idiomas.

## Guia do usuário

Verifique as informações de ajuda para aprender como usar o aparelho e os aplicativos ou definir configurações importantes.

 Cobranças adicionais podem ser geradas ao acessar links que requerem conexão de rede.

Como alternativa, na Tela de aplicativos, toque em **Guia do usuário** ou **Samsung → Guia do usuário**.

## Gerenciamento remoto

Se você tiver alguma pergunta ou problema técnico referente ao seu aparelho, você poderá obter ajuda usando o serviço de suporte remoto.

Na tela de configurações, toque em **Gerenciamento remoto**.

## Sobre o telefone

Acesse as informações de seu aparelho.

Na tela de configurações, toque em **Sobre o telefone**.

Para alterar o nome do seu aparelho, toque em **Renomear**.

- **Informações de status:** exibe várias informações do aparelho como status do chip, endereço MAC do Wi-Fi e número de série.
- **Informações legais:** exibe informações legais relacionadas ao aparelho como Informações de segurança e Licença de código aberto.
- **Informações do software:** exibe as informações de software, como versão de Android e versão de firmware.
- **Informações da bateria:** verifique informações da bateria, como sua capacidade.  
 Você pode verificar as informações sobre a bateria aqui. As informações disponíveis podem variar dependendo do país ou provedor de serviço.

# Notas de uso



## Cuidados ao usar o aparelho

Por favor, leia este manual ao utilizar seu aparelho de forma a garantir um uso seguro e adequado.

- As descrições nesse manual são baseadas nas configurações de fábrica do aparelho.
- Alguns conteúdos podem estar diferentes em seu aparelho dependendo do país, provedor de serviços, especificações do modelo ou versão de software.
- O aparelho pode solicitar uma conexão com a rede Wi-Fi ou móvel ao usar alguns aplicativos e funções.
- Conteúdos (de alta qualidade) que requerem alto processamento e uso elevado da memória RAM afetarão o desempenho geral do aparelho. Aplicativos relacionados ao conteúdo podem não funcionar adequadamente dependendo das especificações do aparelho e do ambiente em que é utilizado.
- A Samsung não é responsável por problemas no funcionamento causados por aplicativos de qualquer outro fornecedor diferente da Samsung.
- A Samsung não é responsável por problemas no funcionamento ou incompatibilidades causadas pela alteração das configurações por parte do usuário no sistema operacional. Tentar personalizar o sistema operacional pode fazer com que seu aparelho ou aplicativos não funcionem de forma adequada.
- Softwares, sons, papéis de parede, imagens e outras mídias fornecidas com este aparelho estão licenciados para uso limitado. Extrair e utilizar estes materiais para comercialização ou outros propósitos são infrações à lei dos direitos autorais. Os usuários são inteiramente responsáveis pelo uso ilegal de mídia.
- Podem existir cobranças adicionais de acesso referentes à transmissão de dados, tais como mensagens, transferências e downloads, sincronização automática ou utilização de serviços de localização dependendo do seu plano de dados. Para grandes transferências de dados, é recomendável utilizar a função Wi-Fi.
- Aplicativos já instalados no aparelho estão sujeitos a atualizações e podem deixar de ser suportados sem aviso prévio.
- Alterar o sistema operacional do aparelho ou instalar softwares de fontes não oficiais pode resultar em mau funcionamento do aparelho e corrupção ou perda de dados. Essas ações são violações do seu contrato de licença Samsung e anularão sua garantia.

- Você pode observar a tela claramente mesmo sob a luz solar direta ao ajustar automaticamente o nível de contraste com base em seus arredores. Devido à natureza do produto, a exposição de gráficos por longos períodos pode resultar em imagens persistentes (desvanecendo na tela) ou efeito duplicado.
  - Recomenda-se não usar gráficos fixos em parte ou em toda a tela por longos períodos e desativá-la quando o aparelho não estiver sendo utilizado.
  - Você pode definir a tela para desativar automaticamente quando não estiver usando. Abra o aplicativo **Config.**, toque em **Visor** → **Duração da luz de fundo** e selecione o período que deseja que o aparelho aguarde antes de desativar a tela.
  - Para definir a tela para ajustar o brilho automaticamente com base em seus arredores, abra o aplicativo **Config.**, toque em **Visor** e toque na opção **Brilho adaptável** para ativar.
- O uso de aparelhos móveis em aviões ou navios pode estar sujeito a diretrizes e restrições federais e locais. Verifique com as autoridades apropriadas e siga sempre as instruções da tripulação sobre quando e como você pode usar seu aparelho.
- As larguras de banda suportadas pelo aparelho podem variar dependendo do país ou operadora.
- A disponibilidade da rede 5G pode variar dependendo do país, operadora e ambiente de uso.
- Seu aparelho contém ímãs. Mantenha-o distante de cartões de crédito, dispositivos médicos implantados e outros dispositivos que possam ser afetados por ímãs. No caso de dispositivos médicos, mantenha mais de 15cm distante de seu aparelho. Interrompa o uso se suspeitar de qualquer interferência com seu dispositivo médico e consulte seu médico ou fabricante do dispositivo.

## Ícones de instrução

-  **Aviso:** situações que podem prejudicar você ou terceiros.
-  **Atenção:** situações que podem danificar seu aparelho ou outro equipamento.
-  **Nota:** notas, dicas de uso ou informações adicionais.

## Notas sobre a embalagem e acessórios

Consulte o Guia rápido para saber o conteúdo da embalagem.

- Os itens fornecidos com seu aparelho e acessórios disponíveis podem variar dependendo de seu país e operadora.
- Os itens fornecidos são projetados apenas para o seu aparelho e podem não ser compatíveis com outros aparelhos.
- Imagens e especificações estão sujeitas a mudanças sem aviso prévio.
- Você pode comprar acessórios adicionais Samsung na loja de sua operadora. Certifique-se de que eles sejam compatíveis com seu aparelho antes de comprá-los.
- Recomenda-se o uso de acessórios aprovados pela Samsung. O uso de acessórios não aprovados pode resultar em problemas de desempenho ou falhas, que podem não estar cobertas pela garantia.
- A disponibilidade de todos os acessórios está sujeita a mudanças dependendo exclusivamente do fabricante. Para mais informações sobre os acessórios disponíveis, consulte o site da Samsung.
- Os fones de ouvido (USB tipo C) que suportam saída digital podem ser usados com o aparelho. No entanto, o aparelho pode não ser compatível com fones de ouvido que usam um método de saída de áudio diferente ou que foram feitos por fabricantes diferentes.

# Situações e soluções para o superaquecimento do aparelho

## Quando o aparelho aquecer enquanto carrega

O aparelho e o carregador podem aquecer enquanto carregam. Durante o carregamento sem fio ou carregamento rápido, o aparelho pode parecer mais quente ao manuseá-lo. Isso não afeta a vida útil dele ou seu desempenho e está na faixa normal de funcionamento. Se a bateria aquecer muito, a velocidade do carregamento pode diminuir ou o carregador pode interromper o carregamento.

### Quando o aparelho aquecer, siga esses passos:

- Desconecte o carregador do aparelho e feche quaisquer aplicativos em execução. Aguarde o aparelho resfriar e recomece a carregar.
- Se a parte inferior do aparelho aquecer, isso pode ser devido a um cabo USB danificado. Substitua o cabo USB por um novo. Recomenda-se o uso de um cabo USB aprovado pela Samsung.

## Quando o aparelho aquecer durante o uso

Ao utilizar funções ou aplicativos que requerem mais energia ou usá-los por longos períodos, seu aparelho pode aquecer temporariamente devido ao consumo elevado da bateria. Feche quaisquer aplicativos em execução e não use o aparelho por um tempo.

Confira os seguintes exemplos de situações em que o aparelho pode superaquecer:

- Durante a configuração inicial, após a compra ou ao restaurar os dados
- Ao baixar arquivos extensos
- Ao usar aplicativos que requerem mais energia ou usar aplicativos por longos períodos
  - Ao jogar com resolução em alta qualidade por longos períodos
  - Ao gravar vídeos por longos períodos
  - Ao transmitir vídeos enquanto usa a configuração máxima de brilho
  - Ao conectar em uma TV
- Ao executar multitarefas (ou executar vários aplicativos em segundo plano)

- Ao usar a função Múltiplas janelas
- Ao atualizar ou instalar aplicativos enquanto grava vídeos
- Ao baixar arquivos extensos durante uma videochamada
- Ao filmar enquanto usa um aplicativo de navegação
- Ao usar grandes quantidades de dados para sincronização com a nuvem, e-mail ou outras contas
- Ao usar um aplicativo de navegação em um veículo enquanto o aparelho é exposto à luz solar direta
- Ao usar a função Roteador Wi-Fi ou Ancoragem
- Ao usar o aparelho em áreas com sinal fraco ou sem recepção de sinal
- Ao carregar a bateria com um cabo USB danificado
- Quando o conector multifuncional do aparelho estiver danificado ou exposto a materiais estranhos como líquidos, poeira, pó metálico e grafite
- Quando você estiver em roaming

### **Quando o aparelho aquecer, siga esses passos:**

- Mantenha o aparelho atualizado com o software mais recente.
- Incompatibilidades entre os aplicativos em execução podem causar o aquecimento do aparelho. Reinicie o aparelho.
- Desative as funções Wi-Fi, GPS e Bluetooth quando não estiver utilizando.
- Feche os aplicativos que aumentam o consumo da bateria ou que estão sendo executados em segundo plano quando não estiverem em uso.
- Exclua arquivos desnecessários ou aplicativos não utilizados.
- Diminua o brilho da tela.
- Se o aparelho superaquecer por longos períodos, não o utilize por um tempo. Se continuar a superaquecer, contate um Centro de Serviços Samsung.

## Precauções para o superaquecimento do aparelho

Se você começar a se sentir desconfortável devido ao superaquecimento do aparelho, pare de utilizá-lo.

Quando o aparelho superaquece, as funções e o desempenho podem ser limitados ou o aparelho pode desligar para resfriar. Essa função está disponível somente em modelos compatíveis.

- Se o aparelho superaquecer, o brilho da tela, a taxa de atualização da tela e a velocidade de desempenho serão limitados para diminuir a temperatura do aparelho. Mesmo se o ícone indicador de carregamento da bateria aparecer, o carregamento pode ser lento. Quando o carregamento parar devido a um aumento na temperatura do aparelho, o ícone indicador de bateria piscará.
- Se o aparelho atingir uma determinada temperatura, uma mensagem de advertência aparecerá para evitar a falha do aparelho, irritações de pele e ferimentos e vazamento da bateria. Os aplicativos em execução serão encerrados e as demais funções de chamadas e outras funções serão limitadas, exceto chamadas de emergência, até o aparelho esfriar.
- Se a segunda mensagem aparecer devido a um aumento adicional da temperatura do aparelho, ele desligará. Não use o aparelho até que a temperatura dele diminua abaixo de um nível especificado. Se a segunda mensagem de aviso aparecer durante uma chamada de emergência, a chamada não será desligada por um desligamento forçado.

### **Faixa de temperatura de operação recomendada**

A temperatura de operação recomendada do aparelho está entre 0°C~35°C.

O uso do aparelho fora da faixa de temperatura recomendada pode danificá-lo ou reduzir a vida útil da bateria.

## Precauções para o ambiente de operação

Seu aparelho pode aquecer devido ao ambiente nas seguintes condições. Tenha cuidado para evitar que a vida útil da bateria encurte, danifique o aparelho ou cause um incêndio.

- Não utilize ou guarde seu aparelho em locais muito quentes ou muito frios.
- Não exponha o aparelho à luz solar direta por longos períodos.
- Não use ou guarde seu aparelho por muito tempo dentro de áreas muito quentes, tais como dentro de um carro no verão.
- Não coloque o aparelho em quaisquer áreas que possam superaquecer como objetos térmicos (tapete, colchão, cobertor etc.).
- Não utilize ou guarde seu aparelho próximo ou dentro de aquecedores, micro-ondas, equipamentos de cozinha ou reservatórios de alta pressão.
- Não use um cabo que esteja desencapado ou danificado e não use qualquer carregador ou bateria que estejam danificados ou com mau funcionamento.

# Complemento

## Solução de problemas

Antes de contatar a Central de Atendimento Samsung, tente as seguintes soluções. Algumas situações podem não se aplicar ao seu aparelho.

Você também pode usar o Samsung Members para resolver qualquer problema que encontre enquanto usa o aparelho.

### Ao ligar seu aparelho ou enquanto o usa, a inserção de um dos seguintes códigos pode ser solicitada:

- Senha: quando a função de bloqueio do aparelho está ativada, você precisa inserir a senha que configurou para desbloqueá-lo.
- PIN: ao usar o aparelho pela primeira vez ou quando a solicitação de PIN está ativada, você precisa inserir o PIN fornecido com seu chip. Você pode desativar essa função. Na tela de configurações, toque em **Segurança e privacidade** → **Mais configurações de segurança** → **Segurança do chip**.
- PUK: seu chip bloqueia normalmente como resultado de inserir seu PIN incorretamente várias vezes. Você deve inserir o PUK fornecido pela sua operadora.
- PIN2: ao acessar um menu que requer o PIN2, precisa ser inserido o PIN2 fornecido com o chip. Para maiores detalhes, contate sua operadora.

### Seu aparelho exibe mensagens de erro de rede ou falha no serviço

- Quando você está em áreas com sinal fraco ou recepção fraca, você pode perder a recepção do sinal. Vá para outra área e tente novamente. Ao se mover, mensagens de erro podem aparecer repetidamente.
- Você pode não acessar algumas opções sem um plano de dados. Para maiores detalhes, contate sua operadora.

### Seu aparelho não liga

Quando a bateria estiver completamente descarregada, seu aparelho não ligará. Carregue a bateria completamente antes de ligar o aparelho.

## O touch screen responde lentamente ou indevidamente

- O reconhecimento por toque pode não funcionar corretamente nas seguintes situações:
  - Se você anexar um protetor de tela ou acessórios opcionais à tela.
  - Se você estiver usando luvas, se suas mãos não estiverem limpas enquanto toca na tela, ou se você tocar na tela com um objeto pontiagudo ou com a ponta dos dedos.
  - Em condições úmidas ou quando exposto à água.
- Reinicie seu aparelho para limpar erros temporários de software.
- Certifique-se que o seu aparelho está atualizado com a versão de software mais recente.
- Se a tela estiver arranhada ou danificada, leve seu aparelho para um Centro de Serviços Samsung.

## Seu aparelho trava ou possui problemas graves

Tente as seguintes soluções. Se o problema persistir, contate o Centro de Serviços Samsung.

### Reiniciar o aparelho

Se o seu aparelho travar ou interromper a funcionalidade, você precisará encerrar os aplicativos ou reiniciá-lo.

### Forçar reinício

Se o seu aparelho estiver travado e sem operação, mantenha as teclas Lateral e Diminuir volume pressionadas por mais de 7 segundos para reiniciá-lo.

### Restaurar o aparelho

Se estes métodos não resolverem seu problema, execute uma restauração para o padrão de fábrica.

Abra o aplicativo **Config.** e toque em **Gerenciamento geral** → **Restaurar** → **Restaurar dados de fábrica** → **Redefinir** → **Apagar tudo**. Antes de executar a restauração para o padrão de fábrica, lembre-se de fazer um backup de todos os dados importantes armazenados no aparelho.

## As chamadas recebidas não são conectadas

- Certifique-se de que acessou a rede de telefonia correta.
- Certifique-se de que não configurou a restrição de chamada para o número que está ligando.
- Certifique-se de que você não configurou a restrição de chamada para o número que está recebendo a chamada.

## As pessoas não conseguem ouvi-lo durante uma chamada

- Certifique-se de que você não está bloqueando o microfone.
- Certifique-se de que o microfone está próximo à sua boca.
- Se você estiver utilizando fones de ouvido, certifique-se de que ele está corretamente conectado.

## O som ecoa durante uma chamada

Ajuste o volume ao pressionar a Tecla Volume ou vá para outra área.

## A rede móvel ou a internet é desconectada muitas vezes ou a qualidade do áudio é ruim

- Certifique-se de que você não está bloqueando a antena interna do aparelho.
- Quando você está em áreas com sinal fraco ou recepção fraca, você pode perder a recepção do sinal. Você poderá ter problemas de conectividade devido a problemas com a estação rádio base da operadora. Vá para outra área e tente novamente.
- Quando utilizar o aparelho em movimento, os serviços de rede sem fio poderão ser desativados devido a problemas com a rede da operadora.

## A bateria não carrega corretamente (Em caso de utilizar carregadores Samsung)

- Certifique-se de que o carregador está conectado corretamente.
- Visite um Centro de Serviços Samsung para trocar a bateria. Traga o carregador e cabo USB que você está usando para um melhor suporte. Se o carregamento sem fio não estiver funcionando, traga o carregador sem fio também.
- Para carregadores não Samsung, contate o fabricante do carregador.

## A duração da bateria é menor do que nos primeiros dias de uso

- Quando você expõe a bateria a temperaturas muito baixas ou muito altas, a carga útil pode reduzir.
- O consumo de bateria aumenta quando você usa certas funções ou aplicativos como GPS, jogos ou internet.
- A bateria é consumível e a carga útil será menor ao longo do tempo.

## Mensagens de erro aparecem ao abrir a câmera

Seu aparelho deve possuir espaço de memória suficiente e energia de bateria para operar a câmera. Se você receber mensagens de erro ao abrir a câmera, tente o seguinte:

- Carregue a bateria.
- Deixe um espaço de memória livre ao transferir arquivos para o computador ou ao apagar arquivos de seu aparelho.
- Reinicie o aparelho.

Se os problemas com a câmera persistirem após tentar estas dicas, contate o Centro de Serviços Samsung.

## A qualidade da foto é pior que na tela da câmera

- A qualidade de suas fotos pode variar, dependendo dos arredores e das técnicas fotográficas utilizadas.
- Ao tirar fotos em áreas escuras, à noite ou em ambientes fechados, poderá ocorrer ruído na imagem ou as imagens poderão ficar fora de foco.

## Mensagens de erro aparecem ao abrir arquivos multimídia

Se você receber mensagens de erro ou os arquivos não reproduzirem ao tentar abri-los em seu aparelho, tente o seguinte:

- Deixe um espaço de memória livre ao transferir arquivos para o computador ou ao apagar arquivos de seu aparelho.
- Certifique-se de que o arquivo de música não é protegido por DRM (Gerenciamento de Direitos Digitais). Se o arquivo for protegido, certifique-se de que você possui a licença apropriada ou chave para reproduzi-lo.

- Certifique-se de que os formatos de arquivos sejam suportados pelo aparelho. Se um formato de arquivo não for suportado, tais como DivX ou AC3, instale um aplicativo que o suporte. Para confirmar os formatos de arquivos que seu aparelho suporta, visite o site [www.samsung.com.br](http://www.samsung.com.br).
- Seu aparelho suporta fotos e vídeos feitos por ele. Fotos e vídeos feitos por outros aparelhos podem não funcionar adequadamente.
- Seu aparelho suporta arquivos de multimídia que são autorizados pela rede da sua operadora ou provedores de serviços adicionais. Alguns conteúdos que circulam na internet, tais como toques de chamada, vídeos ou papéis de parede, podem não funcionar adequadamente.

### O Bluetooth não está funcionando bem

Se outro aparelho Bluetooth não é localizado, houver problemas na conexão ou falhas de desempenho, tente o seguinte:

- Certifique-se de que o aparelho que deseja se conectar está pronto para ser procurado ou conectado.
- Certifique-se de que seu aparelho e o outro aparelho Bluetooth estão dentro do alcance máximo do Bluetooth (10 m).
- Em seu aparelho, abra o aplicativo **Config.**, toque em **Conexões** e toque na opção **Bluetooth** para reativar.
- Em seu aparelho, abra o aplicativo **Config.** e toque em **Gerenciamento geral** → **Restaurar** → **Restaurar configurações de Wi-Fi e Bluetooth** → **Redefinir configurações** para redefinir as configurações de rede. Você poderá perder as informações registradas ao realizar a restauração.

Se estas dicas não resolverem o problema, contate um Centro de Serviços Samsung.

### A conexão não se estabelece quando você conecta o aparelho ao computador

- Certifique-se de que o cabo USB que está utilizando é compatível com seu aparelho.
- Certifique-se de que você possui os drivers apropriados instalados e atualizados em seu computador.

## Seu aparelho não consegue encontrar sua posição atual

Sinais GPS podem ser obstruídos em ambientes fechados. Defina o aparelho para usar a rede móvel ou Wi-Fi para encontrar sua localização atual nessas situações.

## Os dados armazenados no aparelho foram perdidos

Faça um backup de todos os dados importantes armazenados no aparelho. Caso contrário, você não poderá restaurá-los, se eles estiverem corrompidos ou perdidos. A Samsung não se responsabiliza pela perda de dados armazenados em seu aparelho.

## Não há espaço suficiente no armazenamento do aparelho

Exclua dados desnecessários como o cache usando a função Assistência do aparelho ou exclua manualmente aplicativos ou arquivos que não sejam utilizados para liberar espaço de armazenamento.

## O Botão Início não aparece

A barra de navegação, que contém o Botão Início, pode desaparecer enquanto utilizar certos tipos de aplicativos ou funções. Para acessar a barra de navegação, deslize a tela da parte inferior para o topo.

## Você pode ouvir um som incomum ao agitar o aparelho

Para aparelhos que possuem as funções de Estabilização óptica de imagem (OIS) ou Foco automático (AF) em suas câmeras, esse som pode ocorrer devido ao contato das peças internas relacionadas. Esse é um fenômeno normal, decorrente das características do aparelho.

## Direitos autorais

Direitos autorais © 2025 Samsung Electronics Co., Ltd.

Este manual está protegido pelas leis internacionais dos direitos autorais.

Parte alguma deste manual pode ser reproduzida, distribuída, traduzida ou transmitida de qualquer forma e em qualquer meio, seja eletrônico ou mecânico, incluindo fotocopiadora, gravação ou armazenamento em qualquer sistema de informação ou recuperação.

## Marcas registradas

- Samsung e o logo Samsung são marcas registradas da Samsung Electronics Co., Ltd.
- Bluetooth® é uma marca mundialmente registrada da Bluetooth SIG, Inc.
- Wi-Fi®, Wi-Fi Direct™, Wi-Fi CERTIFIED™ e o logo Wi-Fi são marcas registradas da Wi-Fi Alliance.
- Fabricado sob a licença da Dolby Laboratories. Dolby, Dolby Atmos e o símbolo duplo D são marcas registradas da Dolby Laboratories.
- Todas as outras marcas registradas e direitos autorais são de propriedade de seus respectivos proprietários.